

南京红太阳股份有限公司 2021年度董事会工作报告

2021 年，南京红太阳股份有限公司（以下简称“公司”）董事会严格按照《公司法》、《证券法》、《深圳证券交易所股票上市规则》等有关法律法规和《公司章程》、《董事会议事规则》等制度的规定，本着对全体股东负责的态度，紧紧围绕公司发展大计，恪尽职守、诚实守信、勤勉尽责的履行义务及行使职权，认真贯彻落实股东大会的各项决议，积极有效的开展董事会各项工作，推动了公司稳定发展。

一、报告期内公司总体经营情况

红太阳是一家专注绿色农药、动物营养和上下游一体的“三药”中间体科研制造为主业的、以国际贸易、农资连锁、农村云商为市场支撑的全球化、全产业链的农业生命科学高新技术上市公司。历经 31 年的匠人奋斗，不仅发展成为拥有全球“三大”“世界领先，自主可控”的绿色农药全产业链。位居亚洲品牌 500 强，中国专利百强。形成了从“基础原材料+中间体+原药+制剂+国内外市场”的排它性核心竞争力优势，而且成为带动“万家”中小企业、超“10 万”人就业的拥有“五大”行业壁垒的责任担当企业。

2021 年公司虽遇到了全球疫情持续反复、世界经济复杂多变、安全环保日趋严控，原材料、海运物流价格等“暴涨”，国家实施“能耗双控”政策等多重叠加挑战，但公司董事会克难奋进，披荆斩棘，积极带领全体员工凝心聚力、化险为夷，通过实施“强链补短、推陈出新、创新发展”等多措并举，仍然实现营业收入 46.83 亿元，同比增长 16.44%，实现扣非后归属于股东的净利同比增长 5.54%，突出表现在如下几个方面：

（一）2021 年亏损的主要原因分析：

一是，根据会计准则的谨慎性原则，经过对公司及合并范围内子公司应收款项、存货、商誉及固定资产等进行全面清查和资产减值测试后，公司计提各项资产减值准备及预计负债合计 35.33 亿元（其中，

计提控股股东及其关联方资金占用导致的其他应收款减值准备 18.79 亿元，应收账款减值准备 0.50 亿元，长期应收款信用减值准备 0.40 亿元，存货跌价减值准备 0.54 亿元；计提关联担保与未决诉讼导致的预计负债 15.10 亿元)。

二是，报告期内受到全球疫情持续反复、原材料、海运物流价格等暴涨，国家“能耗双控”政策和国内安全环保政策日益趋严等多重不利因素的叠加影响，导致公司开工率不足、产能不能完全释放、综合经营成本急剧攀升，造成停车损失约 1.39 亿元。

三是，2021 年三季度以来，公司主要产品价格虽逐渐回升，但由于受产品价格“前低后高”，合同“订单在前（且 70%以上都是出口的长单、大单）、供货在后”的经营策略和信用战略因素；公司在原材料、物流价格大幅上涨的背景下，产品利润受到“双面夹击”影响，导致消化低价长单、大单损失净利润约 3.61 亿元。

（二）2021 年取得了逆势创新发展的可持续发展成果：

2021 年，虽然遇到了前所未有的多难的“叠加”，但公司通过“整合资源、强链补短、与强共舞、创新发展”等多措并举，不仅取得了“技术创新、产业升级、运管提升”的重大突破，而且为今后可持续高质量发展起到了积极的推动作用：

一是，**技术创新取得重大成果**。报告期内，公司围绕“绿色低碳、循环经济、产业升级”目标攻坚，利用 32 年积累的绿色农药制造的**实力、定力和创新力，通过嫁接数字化和生化技术，成功完成了产业技术升级、产品结构优化、数字化绿色制造的敌草快二氯盐、敌草快二溴盐、草铵膦、百草枯解毒剂、新吡啶碱、氯虫苯甲酰胺和新拟除虫菊酯等“七大”拥有“自主可控”的核心产业链工艺技术的优化升级和创新技改，为未来可持续增长创造了“裂变”式发展的新基石。

二是，**经营创新取得重大跨越**。报告期内，公司综合分析研判全球农化市场趋势，通过强链补短，整合产业链、市场链等“五链”创造新供应链等多措并举，系统制定了公司新模式、新运营、新渠道、新机制等经营策略，逐步用数字化供应链统帅“五链”，不仅对报告

期内经营业绩产生积极影响（2021 年实现营业收入 46.83 亿元，同比增长 16.44%），而且为未来可持续“双高发展”（高质量、高效益）夯实了高成长的新模式和实力。

三是，运营创新取得重大进步。创新运营是未来公司成长的核心。报告期内，通过整合业务与财务一体化的运营管理组织和制度的创新，不仅为公司创造了以运营和管理为核心的运营新模式，而且把原有分散的人才链、产业链、技术链、市场链、资本链等“五链”整合到新供应链上集聚；由此，不仅构建了“高效透明、管控有力、横向到边、纵向到底”的红太阳全供应链数字化运营新平台，快速、精准、可预期的实现对市场预警、订单智能管理、生产经营数字化管控，取得了在日趋严峻的外部环境巨变下，依然保持公司“产高本降”的良好发展趋势。同时，通过全面试行“统一战略发展管理、统一供销物流运营、统一业（务）财（务）管理、统一资金管理、统一人企管理、统一行政管理”和“分级核算”的“六统一分”新模式管控，充分发挥公司“五大”核心竞争优势，不仅取得了“量价齐升”的显著成效；而且基本消化了全年低价订单，在保证终端市场信誉的基础上，为未来可持续“双高发展”奠定了扎实基础。

四是，人才创新取得重大进展。报告期内，按照公司新供应链模式，通过人才重配和激励等综合施策，不仅激发了创新活力，而且全面解决了“三大”绿色农药产业链 20 种话语权产品的“卡脖子”核心技术，为领跑全球农化新“赛道”夯实了人才基础。同时，以红太阳“333”人才计划目标为导向，全年从各大重点院校和优秀大型企业引进各类人才 300 余名，人才队伍结构得到进一步优化。

五是，营销创新取得重大突破。报告期内，按照新的供应链模式，利用数字化+品牌、市场新模式特点，重新完善构建了新的营销渠道和系统。一是，利用数字化+外媒，构建了红太阳新媒体平台，创立了红太阳企业 IP 号“中国红太阳”，拍摄制作以红太阳品牌、技术、市场、三农、资讯、新闻、人才等多视角多纬度视频服务专栏，受到全球消费者的关注，为市场营销注入新“血液”。二是，基本构建了

数字化+国内外市场的红太阳数字化营销新网络平台，创新创造了从市场信息收集→产品规划→科研制造私人订制再到市场等为一体的红太阳数字化营销新平台。

二、公司核心竞争力分析

历经 32 年匠心奋斗积累、尤其是通过近十年来利用生化技术+数字化等高新技术改造传统农药，创造了公司“六大”核心竞争力优势。

一是，创造了从产品科研设计到产业化的技术创新核心竞争力优势。

完成了排它性“三大”绿色农药产业链技术创新的整体产业化体系布局建设。创建了以公司中央技术研究中心为核心的、以各生产型子公司技术中心和与各大专院校、科研单位合作的技术中心为“二大”支撑的“一心二翼”科研创新平台组织体系。现拥有国家级研发平台“4 家”，省级研发平台“8 家”，国家高新技术企业“8 家”，市级以上研发平台“6 家”的多维度立体化从产品科研设计到产业化的科技创新完整组织体系。实现了“在产一代，研发一代，规划一代”的技术研发立体结构。现拥有技术人员 658 名，拥有国家专利 500 余项，其中发明专利达到 80%以上，专利产业化率突破 90%以上。

二是，创造了“世界领先，自主可控”“三大”核心竞争力产业链。

32 年专注，创造了“世界领先、自主可控、循环经济”三大绿色农药产业链 20 种全球“话语权”产品的从科研、制造、市场、团队和成熟产业化生产基地的系统布局。是保证未来实现量质“双高”可持续发展的实力所在（附三大产业链图示）。

附，自主可控、循环经济“三大”绿色农药产业链示意图

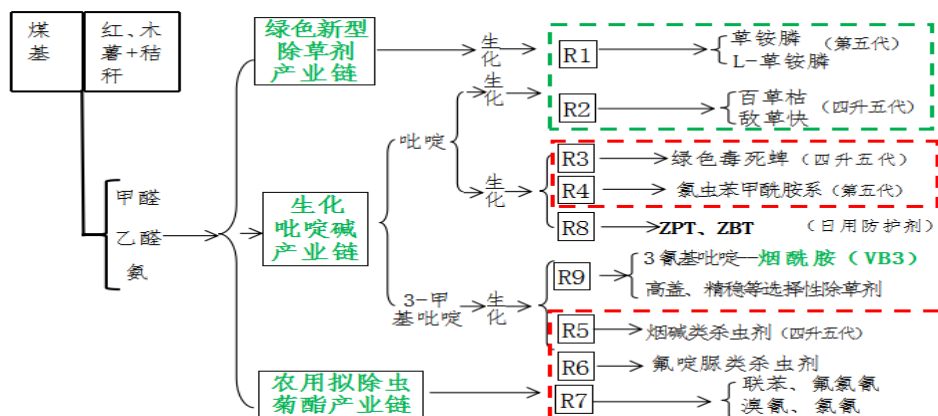

三是，成功完成“七大”拥有“自主可控”的核心产业链工艺技术的优化升级和创新技改的核心竞争力。

公司围绕“绿色低碳、循环经济、产业升级”目标攻坚，利用32年积累的绿色农药制造的实力、定力和创新力，通过嫁接数字化和生化技术，成功完成了产业技术升级、产品结构优化、数字化绿色制造的敌草快二氯盐、敌草快二溴盐、草铵膦、百草枯解毒剂、新吡啶碱、氯虫苯甲酰胺和新拟除虫菊酯等“七大”拥有“自主可控”的核心产业链工艺技术的优化升级和创新技改，为未来可持续增长创造了“裂变”式发展的核心竞争力优势。

四是，体系内制造型高科技子公司将全部实现数字化工厂的核心竞争力。

历经五年，利用数字化+生化技术改造传统产业，不仅完成了体系内“五大”成熟制造子公司数字化工厂升级改造，并已获得省级以上信息化和工业化融合示范企业，其中，安徽国星已获得国家级“两化”融合示范单位。而且还先后荣获国家级绿色工厂、全国质量标杆、国家知识产权示范和智能制造试点示范企业等称号。同时新建的产业子公司全部按照数字化工厂建造。

五是，拥有“立体”人才结构的特行员工团队的核心竞争力。

面对数字经济的变革，完成了公司组织重构、流程重造、人才重配、制度重建的优化布局。自主培养了五年以上能与红太阳共担当、同命运的人才团队3117人。其中，大专及以上占54.87%，研究生及以上占6.05%。目前从科研技术到产业化生产、从国内市场到国际市场、从管理到数字化转型升级各主要业务单元，基本实现了“60后”主控、“70后”主战、“80后”主攻的人才梯队布局。为未来红太阳的量质“双高”可持续发展提供了人才团队的保障。

六是，取得了“三大行业壁垒”的市场核心竞争力。

取得了国内外技术、市场、品牌等“三大壁垒”（特行许可）近三千件。其中：

①创造了覆盖全球主要农业大国市场渠道网络，拥有全球直接企业客户群近“万家”。其中，国内已覆盖 20 多个省千余个县（区）。取得国内外“市场壁垒”许可（通行证）超千件。

②已申请专利 800 余件，其中发明专利占 80%以上，专利产业化率超 90%以上。

③创造了“小行业大品牌”的核心竞争力。农药虽是小行业，但事关国计民生，红太阳“品牌”已位居世界农药规模 12 强、制造八强、亚洲品牌 500 强、中国农药品牌十三连冠、建国 70 年 70 品牌、世界知名品牌。位居中国企业专利、品牌百强和专利、市场准入、特行许可、制造厂点行业首位。

三、报告期内公司董事会日常工作情况

2021 年，公司董事会共召开 6 次会议，会议召开均按照程序及规定执行，所有会议的决议都合法有效。董事会会议召开的具体情况如下：

序号	会议届次	召开日期及方式	出席人员	会议决议
1	第八届第三十二次	2021.1.15 通讯	应出席 9 人， 实际出席 9 人	详见巨潮网《第八届董事会第三十二次会议决议公告》（公告编号：2021-002），无否决议案
2	第八届第三十三次	2021.4.28 现场与通讯	应出席 9 人， 实际出席 9 人	详见巨潮网《第八届董事会第三十三次会议决议公告》（公告编号：2021-026），无否决议案
3	第八届第三十四次	2021.6.7 通讯	应出席 9 人， 实际出席 9 人	详见巨潮网《第八届董事会第三十四次会议决议公告》（公告编号：2021-056），无否决议案
4	第八届第三十五次	2021.8.30 通讯	应出席 9 人， 实际出席 9 人	详见巨潮网《第八届董事会第三十五次会议决议公告》（公告编号：2021-074），无否决议案
5	第八届第三十六次	2021.10.28 通讯	应出席 9 人， 实际出席 9 人	审议并通过《公司 2021 年第三季度报告》，无否决议案
6	第八届第三十七次	2021.12.13 通讯	应出席 9 人， 实际出席 9 人	详见巨潮网《第八届董事会第三十七次会议决议公告》（公告编号：2021-098），无否决议案

四、报告期内公司董事会召集股东大会及执行股东大会决议情况

2021 年，公司共召开了 3 次股东大会，会议由董事会召集。股东大会召开的具体情况如下表：

序号	股东大会届次	召开时间	投资者参与比例	议案审议情况
1	2021 年第一次临时股东大会	2021.2.3	36.56%	详见巨潮网《2021 年第一次临时股东大会决议公告》(2021-009), 无否决议案
2	2020 年年度股东大会	2021.6.30	34.72%	详见巨潮网《2020 年年度股东大会决议公告》(2021-061), 无否决议案
3	2021 年第二次临时股东大会	2021.12.29	33.41%	详见巨潮网《2021 年第二次临时股东大会决议公告》(2021-109), 无否决议案

上述股东大会均采用现场投票与网络投票表决相结合的方式, 依法对公司相关事项作出决策, 决议全部合规有效。董事会严格执行股东大会决议, 上述审议议案已全部合规实施, 维护了公司全体股东的利益, 推动了公司长期、稳健、可持续发展。

五、报告期内公司董事会各专门委员会履职情况

2021 年, 公司董事会战略委员会、薪酬与考核委员会、审计委员会、提名委员会四个专门委员会均根据《上市公司治理准则》、《公司章程》、《董事会议事规则》以及各专业委员会实施细则赋予的职权和义务, 认真履行职责。

1、战略委员会

报告期内, 战略委员会共召开 1 次会议, 根据战略委员会实施细则的有关规定, 主要负责对公司长期发展战略和重大投资决策进行研究并提出建议。委员会全体成员恪尽职守, 根据公司所处的行业环境、技术状况、市场形势, 帮助公司进一步明晰了公司未来中长期战略发展规划, 对公司的人才战略、研发战略、资本战略、产品战略、市场战略等提出了多项合理建议。

2、审计委员会

报告期内, 审计委员会共召开 5 次会议, 根据审计委员会实施细则的有关规定, 主要负责公司内、外部审计的沟通、监督和核查工作。委员会规范运作, 监督公司内部审计制度及其实施情况, 审核公司财务信息及其披露情况, 在年度报告的编制和披露过程中, 委员会根据

法律法规的相关要求,积极开展年报审计工作,发挥了其应有的作用。委员会对公司内控制度进行了认真审核,认为公司的内控制度已基本建立健全,符合有关法律法规的要求。但公司内部控制制度并未能够得到有效的执行,导致公司历史年度出现关联方资金占用等事项发生。

3、薪酬与考核委员会

报告期内,薪酬与考核委员会共召开 1 次会议,根据薪酬与考核委员会实施细则的有关规定,主要负责研究制订公司董事和高级管理人员的考核标准,进行考核并提出建议;负责研究制订和审查公司董事和高级管理人员的薪酬政策与方案,对董事会负责。

六、报告期内独立董事出席董事会及工作情况

2021 年,公司独立董事根据《公司法》、《证券法》、《关于在上市公司建立独立董事制度的指导意见》、《公司章程》和《独立董事工作制度》等法律法规的规定,积极出席公司 2021 年度的董事会、股东大会等相关会议并认真审议各项议案,本着独立、客观和公正的原则对相关事项发表了独立意见,忠实地履行了独立董事的职责,促进公司规范运作,切实维护了公司和股东特别是社会公众股股东的利益。独立董事具体履职情况详见《公司独立董事 2021 年度述职报告》。

七、报告期内公司治理情况

报告期内,公司严格按照《公司法》、《证券法》、《上市公司治理准则》、《主板上市公司规范运作指引》、《公司章程》等相关法律法规及规范性文件的要求,不断提高公司规范运作水平,完善公司法人治理结构。

公司的治理结构由股东大会、董事会、监事会、经营层组成。董事会(含董事会专门委员会)、监事会共同对股东大会负责,总经理及其他高级管理人员向董事会负责。股东大会、董事会、监事会分别按其职责行使重大决策的表决权、经营决策权和监督权,形成了科学有效的职责分工和制衡机制。确保了股东大会、董事会、监事会等机构合法运作、科学决策。

具体而言,股东大会是公司的权力机构,股东大会能够确保所有

股东、特别是中小股东享有平等地位，确保所有股东充分行使自己的权利。董事会是公司的常设决策机构，由成员 9 人组成，其中独立董事 3 人。董事会负责执行股东大会的决议等职权。董事会下设四个专门委员会：即战略委员会、薪酬与考核委员会、审计委员会和提名委员会。公司所选聘的 3 位独立董事具有深厚的行业、财务、会计、经济、证券、法律等专业知识背景，是行业内的专家。各专业委员会依据相应的工作细则分别承担公司相关事项讨论与决策的职能，提高了公司董事会运作效率，健全公司的风险防范机制，形成了科学有效的职责分工和制衡机制，有效地维护了广大投资者利益。报告期内，公司三会运作规范，董事会专业委员会严格执行公司相关工作细则规定，定期召开会议。监事会是公司的监督机构，由成员 5 人组成，其中职工代表监事 2 名。行使检查公司财务、对董事、总经理及其他高级管理人员执行公司职务的行为进行监督等职权。经营层负责公司的日常生产经营管理工作和企业内部控制的日常运行，向董事会负责并报告工作。

截至报告期末，公司建立健全了覆盖公司主要生产经营活动的内部控制制度，但存在执行过程中未能有效执行的情形，导致内部控制存在重大缺陷。后续公司将积极整改并采取进一步措施加强内控制度流程的落实和管控，组织业务人员加强证券法律法规的学习和培训，严格按照监管规则和公司制度进行相关事项的运作和管理，提高公司内部控制管理水平。

八、公司董事会对未来发展的展望

（一）2022 经营发展思路

面对全球疫情持续反复、俄乌战争、国内安全环保日趋严控的历史挑战，公司将抢抓全球粮食危机带来的农药刚需爆发增长的历史机遇与公司内部 32 年创造的“世界首创，自主可控”三大绿色农药产业链 20 种“话语权”成熟产品优势有效对接，坚持“聚焦主业、强链补短、优化结构、创新发展”，为实现公司 2022 年做大做强。拟将重点做好如下几点工作：

1、整合公司 32 年创造的“五大”核心竞争力优势，抢抓全球粮食危机的历史机遇。一是，充分利用红太阳已创建的“世界首创、自主可控、绿色环保”三大绿色农药产业链 20 种全球话语权产品的优势，通过实施数字化+生化技术的改造，实现强链补短目标，以最快速度完成技改扩能，最大限度满足市场刚需。二是，力争全面建成新吡啶碱、新拟除虫菊酯、新草铵膦等“三大”第五代新绿色农药产业链“6 种”全球话语权产品。力保公司自今年起实现可持续“双高发展”，创造公司在全球新市场新特点的新核心竞争力。

2、抢抓未来全球绿色农药强劲刚需的历史机遇，创建技术“制高点”。一是，组建以公司中央技术研究院为核心的、以各科创型子公司技术中心和与各大专院校、科研单位合作的技术中心为支撑的“一心二翼”科研创新平台新组织体系，加速自主研发、全球科研成果整合和产业链“强链补短”三位一体科技创新研发集群平台建设，从而保持公司在全球行业的核心竞争力可持续发展。在保证原“世界首创，自主可控”的“三大”绿色农药产业链 20 种全球“话语权”产品的核心竞争力和市场引领地位更上层楼竞争力的基础上，通过实施“整合资源、与强共舞、强链补短”等综合施策，加速建成红太阳“世界首创、自主创新、绿色环保”第五代新“三大”绿色农药产业链。继续保持公司产品实现“在产一代，研发一代，规划一代”的技术研发立体新结构。二是，快速构建适应当前全球绿色农药科研、工业化、运营、技术营销立体新团队，力保三年，实现红太阳全球市场的“核心竞争力强、覆盖面广、全球消费者满意度高、品牌影响力大”的“强广高大”新形象；三是，创建一套适应全球经济的有利于人才辈出和红太阳“先富带后富、能人优先富、好人共同富”科创人才成长的新机制。

3、整合“五链”，创建红太阳数字化供应链新平台，实现红太阳运营创新高地。利用红太阳 32 年创造积累的产业链、技术链、人才链、市场链和资本链，全面完成创造全球农化行业首家从市场信息收集处理到科研制造，再到市场个性化需求的数字化供应链运营新模式。

全面完成红太阳企业新运营时代的“组织重构、流程重造、制度重建、人员重配”的“四重”新机制。开启红太阳数字化+生化技术转型和“先富带后富、能人优先富、好人共同富”的新征程。全面实现“人人有目标、件件有考核、人人肩上有担子、个个身上有责任”的压力传递机制。全面实施破立并举、奖惩分明的新机制。

4、抢抓市场创新新变强，加速红太阳数字化全球新市场渠道和新模式的创建。一方面充分发挥公司国内外技术、品牌、市场、团队和产业链等优势，利用公司独特的“五大”核心竞争力优势和“五链合一”的新供应链模式的集成，加速营销新渠道、新业态、新模式的构建，最大限度抢占市场制高点；另一方面用数字化改造传统市场营销，充分发挥公司 32 年建成遍布全国的 1589 家区域和全球 108 个国家近“万家”代理商、链接 30 万零售商和超亿农户的营销网络，应用现代技术建成数据、交易、物流、资金、信息、私人订制、科研、制造等为一体的数字化营销新平台。

5、加快人才引育新举措，加速推动企业运营变革与现代人才团队的协调发展。从 2022 年起，用三年时间，在科研、制造、管理、营销和合作伙伴中选拔一批有文化底蕴、有情怀使命、有担当作为、有奉献精神 and 政治站位高、思想境界高、格局高的“四有三高”的懂技术、会经营、热爱红太阳事业的中青年人才充实到各级业务单元，全面巩固红太阳独特的“60 后”主控、“70 后”主战、“80 后”主峰的人才梯队结构布局，为实现公司跻身世界农化第一方阵打下坚实的基础。

（二）公司面临的风险及应对措施

公司除了面临原材料成本上升、市场竞争加剧等共性风险外，还面临农化行业比较特殊的风险。如：跨境业务风险：主要包括境外市场开拓与维护风险、主要农化产品进口国家或地区政策变化风险、农化产品境外自主登记投入的风险、出口贸易风险、汇率风险等。国内业务风险：主要包括国内农化市场波动风险、国内产业与产品政策风险等。经营管理风险：主要包括环保风险、安全生产风险等。具体分析如下：

1、政策风险：受国家“环保风暴”深入推进，节能减排力度加

大，农药行业的整合速度将驶入快车道，在这种形势下，农药行业将迎来新一轮政策性的深度“洗牌”。

应对措施：关注政策动向，迅速反应，主动作为，积极应对；继续践行“环保治理是道德治理”和“绿色发展、环保先行”的理念，注重环保投入；加快技术创新和新工艺的研究开发，用资源节约型和环境友好型的新工艺、新路线、新产品替代传统的老路线与老产品。

2、市场风险：我国是农药生产与出口大国，国际政治局势动荡，经济摩擦加剧，加之，国际贸易保护主义、技术壁垒有抬头趋势等，这对农药产品的出口带来了一定的压力。

应对措施：加快技术改造，继续降本增效，增强市场竞争力，同时及时转变营销策略，加大国际市场登记力度，积极开拓新兴市场，从而在新一轮竞争中占据更大的市场份额。

3、气候风险：由于气候因素不可控，而其对农药行业的影响又是直接和重大的，因此如何应对环境变化的风险对企业生产经营是一个严峻的考验。

应对措施：关注环境变化，根据市场变化及时调整经营模式；优化产品结构，充分发挥公司全产业链的优势。

4、汇率风险：近年来，外汇市场剧烈波动，人民币汇率也存在较大的不确定性，而公司产品出口报价及结算以美元为主，人民币兑美元汇率波动将在一定程度上影响公司的经营及产品竞争力。

应对措施：实时关注国内外政策变化，有预见性对市场做出判断；公司将加强国际贸易和汇率政策的研究，合理制定贸易条款和结算方式，最大限度地规避国际结算汇率风险；充分发掘国内市场潜力，加大对国内市场新客户的拓展力度；加快开拓和培育新兴国际市场。

5、安全环保风险：公司生产用的部分原料为易燃、易爆、腐蚀性或有毒物质，产品生产过程中涉及高温、高压等工艺，对操作要求较高，存在因设备或工艺不完善、操作不当等原因而造成意外安全、环保事故的风险。

应对措施：公司将进一步落实安全环保的主体责任，加强过程管

理，加大资金投入，坚持源头治理，追求本质安全，持续开展清洁生产改造，努力将安全、环保风险控制在合理范围内。

6、中国证监会立案调查风险：公司于 2020 年 7 月 6 日收到中国证监会《调查通知书》（编号：沪证专调查字 2020084 号），因公司涉嫌信息披露违法违规，根据《中华人民共和国证券法》的有关规定，中国证监会决定对公司进行立案调查。目前，中国证监会调查工作仍在进行中，公司尚未收到中国证监会就上述立案调查事项的结论性意见或决定，公司将继续积极配合中国证监会的调查工作。基于上述情况，公司尚无法判断该事项对公司可能会产生的影响。

应对措施：在立案调查期间，公司将积极配合中国证监会的调查工作，并严格按照监管要求履行信息披露义务。

7、其他风险警示情形风险：由于公司存在被控股股东及其关联方非经营性占用公司资金的情形，预计无法在一个月内解决；公司存在 2020 年度被立信中联会计师事务所（特殊普通合伙）出具否定意见的内部控制审计报告。根据《深圳证券交易所股票上市规则》第 13.3 条的相关规定，公司股票触及其他风险警示情形。公司股票自 2021 年 5 月 6 日开市起实施其他风险警示，公司股票简称由“红太阳”变更为“ST 红太阳”，股票代码仍为“000525”，股票交易的日涨跌幅限制为 5%。因控股股东及其关联方非经营性占用公司资金的情形尚未解决，截至目前相关否定意见中涉及的事项暂未消除。

应对措施：公司积极关注南一农集团重整及进展情况，了解和跟进南一农集团及其关联方的资产、负债和经营情况，持续定期发函或现场问询南一农集团及其关联方关于落实归还占用资金计划方案进度，催促其尽快清偿占款。目前相关方正在积极整改中。

南京红太阳股份有限公司

董 事 会

2022 年 4 月 28 日