

公司代码：600295

公司简称：鄂尔多斯

公司代码：900936

公司简称：鄂资 B 股

## 内蒙古鄂尔多斯资源股份有限公司 2023 年年度报告摘要



## 第一节 重要提示

- 1 本年度报告摘要来自年度报告全文，为全面了解本公司的经营成果、财务状况及未来发展规划，投资者应当到 [www.sse.com.cn](http://www.sse.com.cn) 网站仔细阅读年度报告全文。
- 2 本公司董事会、监事会及董事、监事、高级管理人员保证年度报告内容的真实性、准确性、完整性，不存在虚假记载、误导性陈述或重大遗漏，并承担个别和连带的法律责任。
- 3 公司全体董事出席董事会会议。
- 4 立信会计师事务所（特殊普通合伙）为本公司出具了标准无保留意见的审计报告。
- 5 董事会决议通过的本报告期利润分配预案或公积金转增股本预案  
公司2023年年度利润分配预案为：拟按利润分配实施方案确定的股权登记日的总股本为基数，向全体股东每10股派发现金红利8元（含税）。

## 第二节 公司基本情况

### 1 公司简介

公司股票简况				
股票种类	股票上市交易所	股票简称	股票代码	变更前股票简称
A股	上海证券交易所	鄂尔多斯	600295	不适用
B股	上海证券交易所	鄂资B股	900936	鄂绒B股

联系人和联系方式	董事会秘书	证券事务代表
姓名	郭升	李丽丽
办公地址	内蒙古鄂尔多斯市东胜区罕台轻纺街1号	内蒙古鄂尔多斯市东胜区罕台轻纺街1号
电话	0477-8543776	0477-8543776
电子信箱	Guo_s@chinaerdos.com	lilili@chinaerdos.com

### 2 报告期公司主要业务简介

公司主要业务分为服装、电力冶金化工两大板块，服装板块为公司所从事的羊绒品类服装及服饰为主的生产加工、品牌建设与市场销售；电力冶金化工板块为公司下属子公司电冶集团及其下属分子公司和联营公司所从事的煤炭等矿产资源采选、电力（热能）、硅系铁合金、氯碱化工、多晶硅、合成氨、尿素等产品的加工及销售。

### （1）服装行业情况

2023 年我国服装行业面临的外部环境更趋复杂严峻，全球经济增长放缓，国际市场需求收缩，以及地缘政治冲突等所带来的负面效应都在影响外贸发展，服装出口压力明显加大。国内宏观经济回升向好，在国家一系列扩内需促消费政策措施落地显效的推动下，消费需求逐渐释放，行业经济呈现出“总体降速运行、年末边际改善”态势。国家统计局数据显示，2023 年 1-12 月，服装行业规模以上企业的工业增加值同比下降 7.6%；规模以上企业完成服装产量 193.9 亿件，同比下降 8.69%。

随着消费者民族自信的增强和年轻一代消费群体崛起，消费者对国潮品牌认可度有所提升。当前国潮在多个消费领域兴起，国潮产品往往有着独特的“中国风”潮流设计风格，自带中国传统文化 IP 属性，国潮品牌的创新创意吸引了大批的新生代消费者。我国居民人均可支配收入、城镇人口占比逐年上涨，“Z 世代”中有更高比例的人口生活在城市之中，物质条件较优秀，他们对品牌消费更多、价值更高、粘度更强。

1) 新模式推动消费市场增长。在国家扩大内需、恢复和加快消费的一揽子政策推动下，我国消费市场有望加快恢复速度。随着线下活动的增多，实体消费场所的客流量持续增多，将有利于线下商品零售实现逐步恢复。直播电商、无接触服务等新型消费模式稳步发展的推动下，网上消费实现较快增长。

2) 细分市场成服装消费热点。我国消费者的消费理念已经发生转变，各年龄层消费者的服装需求均呈现出个性化、国际化的发展趋势。在此推动下，服装品牌营销呈现出潮流、理念、内容、性价比相融合的发展特点。品牌与健康、自然、专业等价值形成有力的联系，并具备特征鲜明的品牌基因，是品牌克服外界环境波动、实现长期稳定增长的关键。未来，将有更多的服装品牌通过新渠道、新科技、新场景、新思想、新文化等多个维度，不断赋予消费者丰富多样的情感价值，从而实现品牌忠诚度的持续提升。

3) 绿色发展已成为全球共识。消费者对于服装环保性和安全性的关注度逐渐提高，这也推动了服装行业朝着健康与绿色的趋势不断发展。在用料上，天然纤维产品广泛受到消费者青睐，服装企业也在加大对于天然面料的开发力度，并且优先选用绿色环保、节能低耗的面料和染料。在生产工艺上，越来越多的企业积极采用低碳环保技术，减少化学助剂的使用，实现清洁生产与绿色制造，健康、天然、绿色将成为行业长期发展趋势。

### （2）铁合金行业情况

2023 年，国内需求下行，硅铁上游钢铁量升利跌，金属镁产量下跌，加之硅铁持续产能过剩，出口大幅下滑，导致硅铁行业开工率和产量均同比下降明显，硅铁价格全年震荡下行。

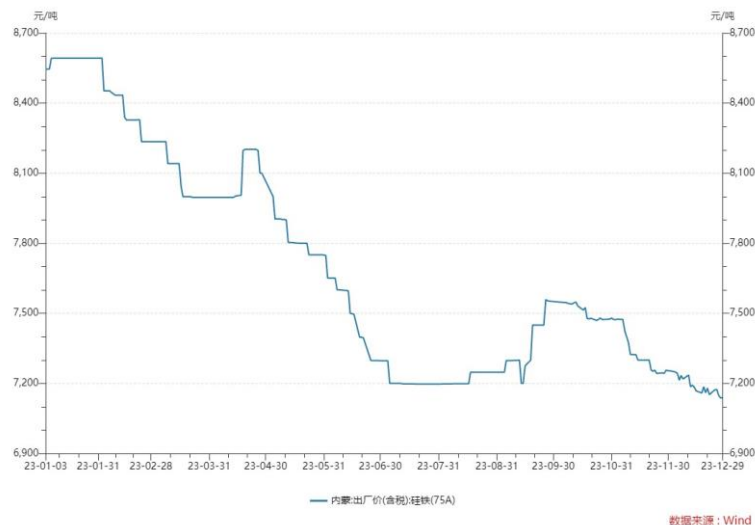

(图：内蒙 出厂价 (含税)：硅铁 75A 数据来源 wind)

政策方面：2023 年 12 月 7 日，国务院印发《空气质量持续改善行动计划》，其中修订《产业结构调整指导目录》，研究将污染物或温室气体排放明显高出行业平均水平、能效和清洁生产水平低的工艺和装备纳入淘汰类和限制类名单。重点区域进一步提高落后产能能耗、环保、质量、安全、技术等要求，逐步退出限制类涉气行业工艺和装备；逐步淘汰步进式烧结机和球团竖炉以及半封闭式硅锰合金、镍铁、高碳铬铁、高碳锰铁电炉。

除国务院政策外，各地方今年也相应出台了淘汰落后产能的政策。2023 年 5 月 4 日，内蒙古发布《内蒙古自治区工业领域碳达峰实施方案》，其中要求“十四五”加快淘汰化解落后和过剩产能，制定化解过剩产能计划，引导钢铁、铁合金、电石、焦炭、石墨电极行业限制类产能全部有序退出，实施产能置换升级改造，其中铁合金 25000KVA 及以下矿热炉为落后产能和过剩产能需退出。2023 年 9 月 26 日内蒙古印发《内蒙古自治区促进铁合金产业高质量发展政策措施》，鼓励自治区内铁合金企业整合重组，提高产业集中度、技术装备水平和资源综合利用水平。从政策上可以看出，内蒙政府鼓励大型的并配有发电发热等的优质产能投产，会进一步提高内蒙古在合金产业的集中度。

2024 年，从钢材下游终端看，地产需求大概率延续疲弱，制造业和基建需求或延续增长趋势，整体粗钢产量预计保持平稳；从金属镁下游看，汽车需求依然维持增量，金属镁产量或小幅上升。整体看，硅铁需求 2024 年有望触底回升。

### （3）氯碱化工行业情况

2023 年，伴随国内经济复苏尤其是地产需求不及预期，PVC 行业供过于求矛盾难以化解，社会库存居高不下，全年价格处于低位震荡态势；2024 年，预计 PVC 地产相关需求仍将偏弱，其他需求提振有限，需求增速预期放缓。

从需求端来看，房地产市场转弱，短期几年房地产市场进入存量竞争态势，PVC 地产相关需求预计偏弱，其他需求提振有限，需求增速预期放缓。

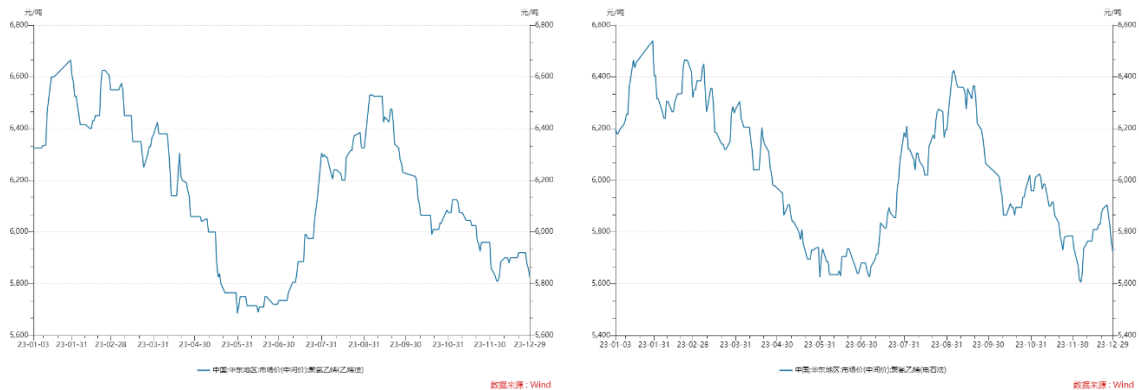

（图：华东地区：聚氯乙烯 数据来源 wind）

PVC 的直接上游为氯乙烯，原料分为电石或者乙烯，源头原料涉及煤炭和原油两大化石能源，煤炭和原油价格均对 PVC 形成影响。目前中国仍以电石法工艺为主，电石是对 PVC 成本影响最大的一种原料，具有完整上下游产业链的企业竞争力突显。

2023 年国内烧碱市场随着下游行业中氧化铝、造纸、部分化工品等对烧碱的需求均有所增加，锂电池产业链的快速发展，也给烧碱需求带来新的增长点。2023 年烧碱价格总体震荡下行，但多数时间处在近几年高位，供需相对偏健康。

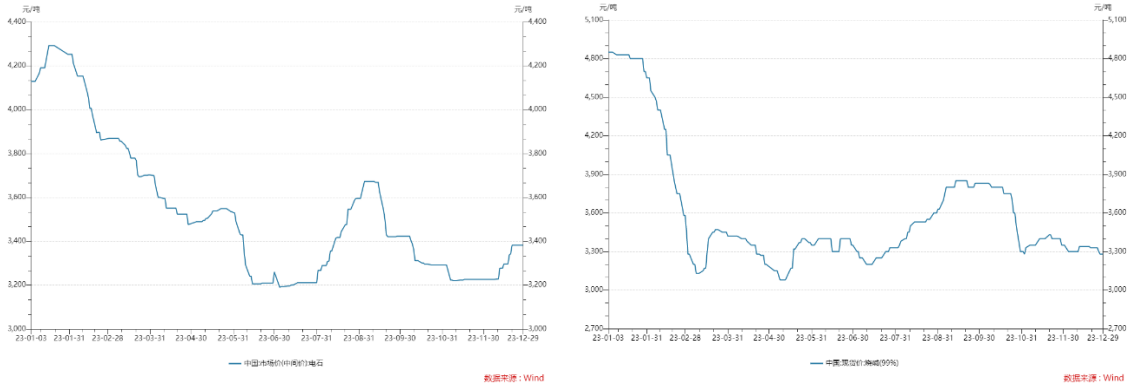

(图：市场价：电石、烧碱 数据来源 wind)

**主要业务：**

公司主要业务分为服装、电力冶金化工两大板块，公司服装产业立足于当地优质羊绒资源优势，通过牧场自建和合作的方式，形成原料采选→分梳→染色→纺纱→编织→成衣→品牌塑造→服装零售的产业链。公司电力冶金化工板块，依托当地煤炭等矿产资源实现资源就地转化，形成煤炭等矿产资源开发——电力（热力）——冶金化工循环产业链。两个产业均实现资源就地转化，将资源优势转化为经济优势。

随着节能减排、双碳政策的落地，公司也逐步落实产业结构转型，着力进行产业全链条的系统升级。通过不断的科技研发投入，不断自我升级，公司着力打造一条“高起点、高科技、高效益、高产业链、高附加值、高度节能环保”的绿色循环产业链。

**(1) 服装板块**

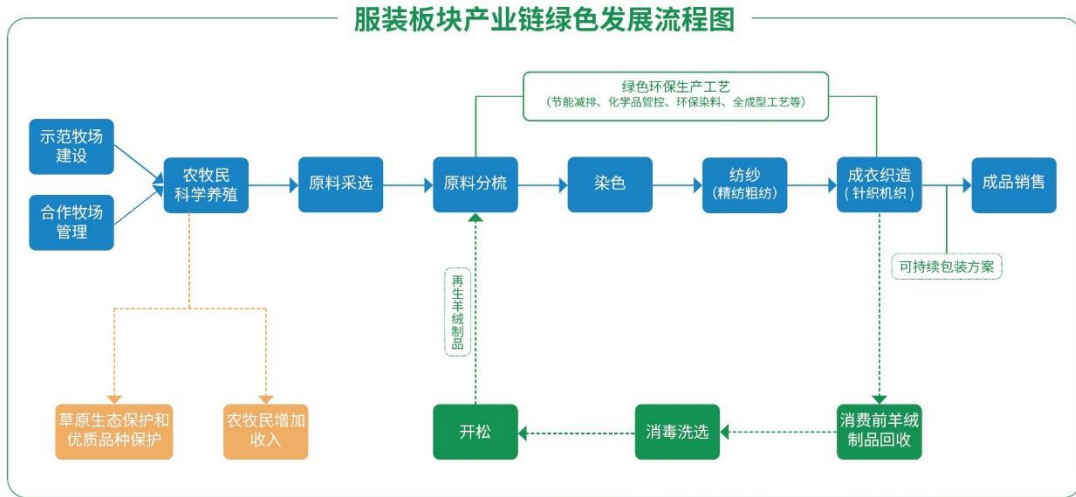

公司服装板块主要产品是四季服装（包括女装、男装、童装等类别）、围巾披肩等。公司深耕羊绒产业四十余年，在核心品类服装业务上，品牌知名度与美誉度享誉市场，是一家拥有完善产业体系、一流技术、先进装备、成熟营销网络的服装生产销售企业。





(2) 电力冶金化工板块

公司电力冶金化工板块业务是以当地自然资源就地转化为基础、多能互补电力能源为中枢，支撑低碳硅基合金、新型绿色化工和环保资源产业的横向拓展、纵向延伸，上下游产业有序链接、互为转化增值为特点的高效清洁循环产业集群,公司硅铁产销规模连续多年全球领先,氯碱化工、天然气头尿素产销量位居国内前列。

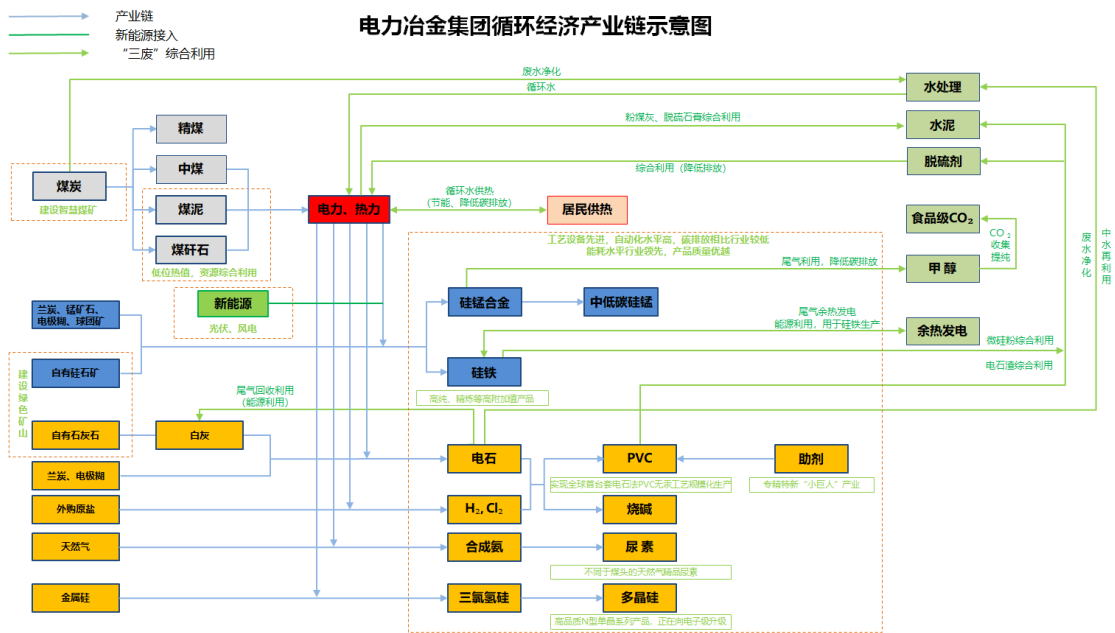

报告期内，电冶集团主营业务未发生重大变化。

煤炭等矿产资源开发



煤炭等矿产资源开发是电冶集团循环经济产业链的上游环节,包括煤炭采选、硅石、石灰石、盐等矿产资源开发,为全产业持续高效发展提供了基础保障。



### 多能互补电力

电力是公司循环经济产业链的中枢环节，形成了以火力发电为主，余热资源综合利用发电为补充，并全面启动了新能源绿电替代工程，其中 20 万千瓦光伏项目已部分并网运行，正在推进建设的 30 万千瓦风电项目已被纳入内蒙古自治区首批工业园区绿色供电项目清单。公司持续优化能源结构，为下游冶金、化工和产业提供更加绿色、低成本和稳定的能源供应，实现发、供、用集中智能调度，提升整体能效水平，构筑以低碳绿色发展为目标的多能互补、源网荷储一体化发展模式。



### 铁合金冶炼

铁合金冶炼业务现有内蒙古、青海两大低碳硅基合金生产基地，是铁合金行业首家加入全球低碳冶金创新联盟的成员单位，产品销往 20 多个国家及地区，广泛应用于普通钢材、废钢冶炼以及尖端特种钢铁和镁合金生产中。铁合金冶炼业务是指利用硅石、锰矿石、兰炭、球团矿和电极糊等原材料，通过矿热炉进行的冶炼加工。

### 化工与环保资源产业



氯碱化工业务是指利用石灰石、兰炭、电极糊、原盐、天然气等原材料，生产电石、PVC、烧碱等主要产品，公司自主研发建设了全球首个电石法 PVC 绿色无汞化生产示范工厂，为我国积极

承担《关于汞的水俣公约》 缔约国履约责任发挥重要作用。

除氯碱化工外，公司化工板块还包括尿素、多晶硅、水泥、精细化工助剂等其他产品，实现规模化资源高效循环利用，构建起低成本高品质竞争优势，逐步向附加值更高的新材料和精细化工领域迈进。立足于自主知识产权的精细化工助剂项目被认定为自治区“专精特新”企业

公司环保资源产业致力于资源规模化高效循环和三废清洁高价值利用，电石废渣用于生产水泥及脱硫剂，甲醇合成利用冶金矿热炉废气并配套食品级二氧化碳，工业废水全部集中处理回用实现零排放以及余热实施梯级高效利用。

硅铁生产工艺流程图

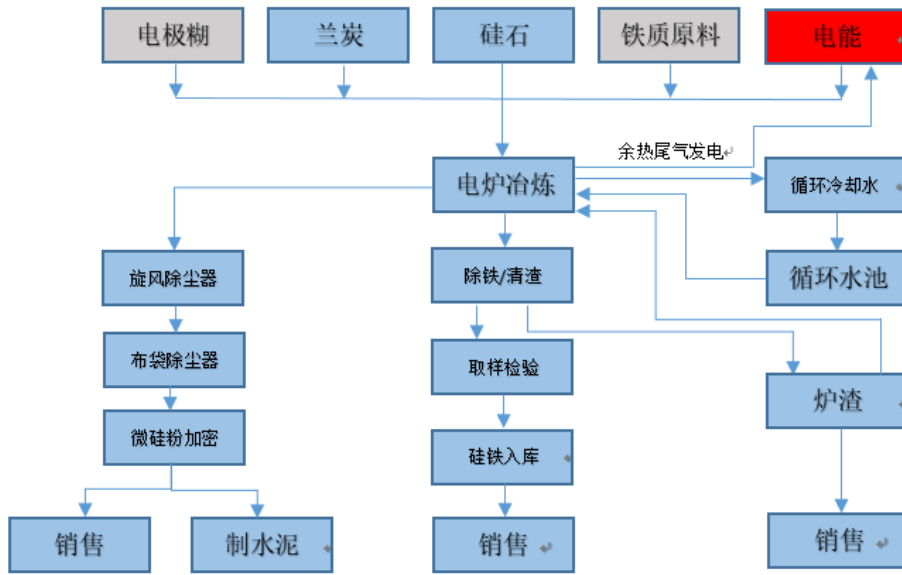

PVC、电石、尿素生产工艺流程图

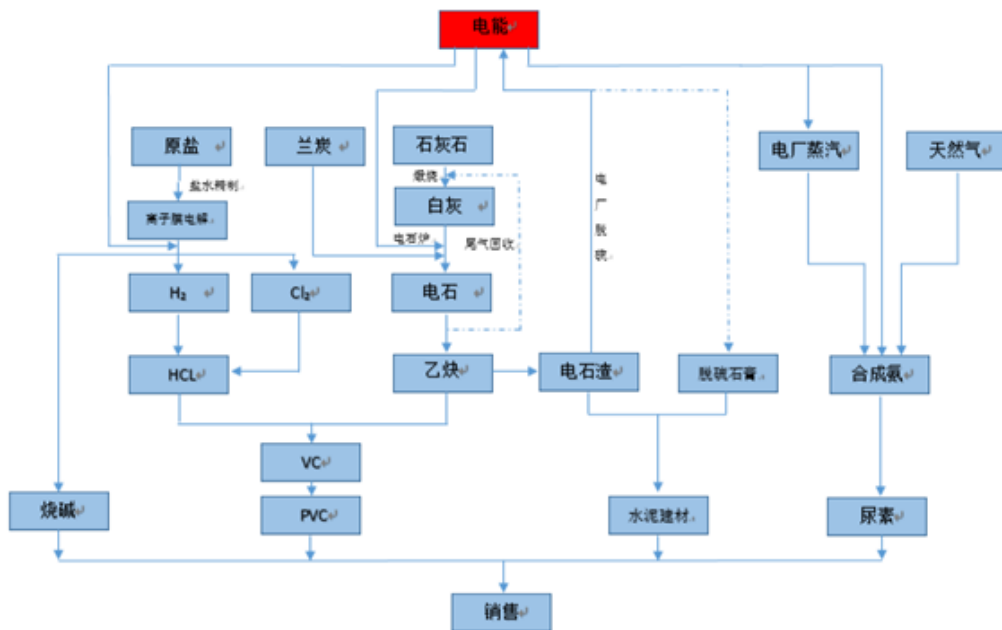



多晶硅生产流程图

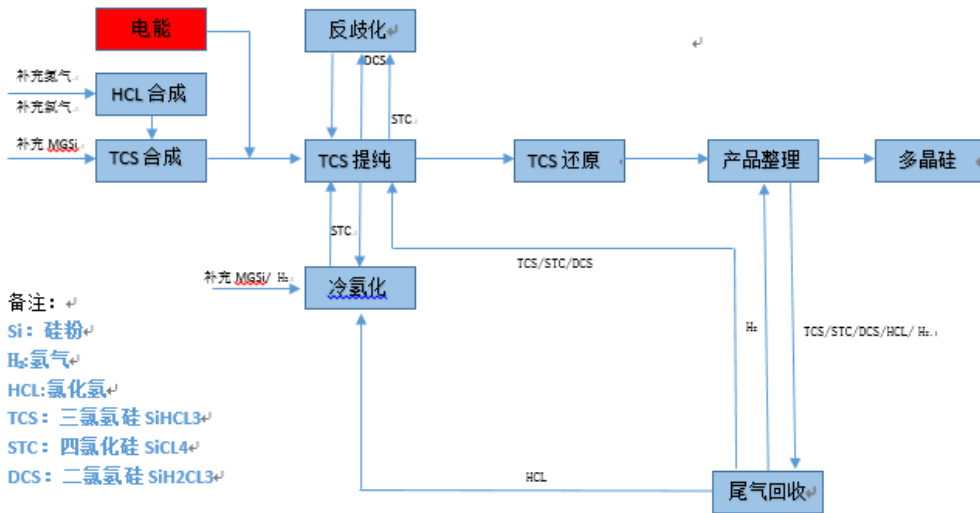

### 经营模式



#### (1) 服装板块

公司服装板块的经营模式为全产业链协同发展，以牧场建设、原料采购、自主生产、国内外销售、直营与经销、线上与线下相结合的销售模式，生产和销售公司的服装产品。

采购方面，公司采购的羊绒原料主要有原绒和无毛绒，每年根据生产计划需求进行采购；同时通过自建牧场、农牧民合作社等形式，与地方政府共同建设优质羊绒品种基地。通过对牧场的原料进行严格的分类、分级进行质量控制，并以源牧场为基地，扎根阿尔巴斯优质山羊绒核心产区，采用优价优质收购政策，把控羊绒原料质量源头。

生产方面，公司原则上以销定产，主要采取自主生产的模式，通过合理分配订单，确保产品生产的高效、优质与弹性，实现快速供货。公司根据订单情况以及销售状况制定生产计划、协调原辅材料的采购。



品牌方面，公司目前拥有“ERDOS”“鄂尔多斯 1980”“BLUE ERDOS”“erdos KIDS”等四个品牌。“ERDOS”品牌定位：四季羊绒时尚品牌。“鄂尔多斯 1980”品牌定位：以羊绒品类为核心，当代风格为导向，践行科技与匠心，引领行业创新的中国羊绒服装品牌。“BLUE ERDOS”品牌定位：旨在为年轻一代创造独立而纯粹的羊绒生活方式、并集卓越品质与高性价比于一体的简约羊绒服装品牌。“erdos KIDS”品牌定位：具有童趣而温暖的高品质四季羊绒童装品牌。公司在上述品牌定位的指引下精准细分目标客群，深化不同消费群体的客户体验，通过市场和消费者建立更实时、高效、全面的互动，加速各品牌的差异化深度塑造。

## （2）电力冶金化工板块

采购方面：电力冶金化工板块按照专业化分工、集中式采购实施原辅材料、设备、备品备件的统一采购。各子公司按生产经营需求提交各类物资采购计划，总部审定后组织实施招标，集中安排采购，以产业链规模采购优势，从保障供应到价格最优，到总成本最低，持续打造低成本核心竞争力，最终转型升级为创造价值 and 效益为主的利润中心。

生产方面：电力冶金化工板块主要采取以产定销模式，整体实现产销平衡。生产部门根据产品及设备情况并结合棋盘井园区供用电等相关因素，编制月计划、周分解、日安排，经营调度部门调配资源，平衡供用电，调度产供销，编排检维修，确保产业链效益最大化。

销售方面：电力冶金化工板块以直销为主、经销为辅的销售模式，采取以质量和规模优势创造品牌优势的策略来吸引客户，以持续的产品服务建立长期战略合作关系，稳定客户资源。经过多年的市场实践，已经形成了完整高效的销售体系和优质稳固的客户群体。

物流方面：鄂尔多斯零碳绿色智慧物流示范项目已于 2023 年建成投用，为绿电灵活消纳提供了一个优质场景，绿电成为园区物流运输新的动力源。物流项目以园区自建光伏绿电项目为能源基础，以新能源重卡、新能源工程机械（电动装载机）、全密闭履带平移自卸挂车和管道皮带输送为载体，以智慧调度系统为大脑，打造零碳无尘智慧物流的行业标杆；后续还将规划建设电动重卡维检维修服务及相应充电设施和公辅设施，为打造“清洁能源系统”和“绿色交通”提供重要支撑。

## 3 公司主要会计数据和财务指标

### 3.1 近 3 年的主要会计数据和财务指标

单位：万元 币种：人民币

	2023年	2022年		本年比上年 增减(%)	2021年	
		调整后	调整前		调整后	调整前
总资产	4,856,835.15	4,810,918.00	4,777,289.74	0.95	4,998,899.33	4,980,720
归属于上市公司股东的净资产	2,127,222.20	2,045,372.81	2,042,402.78	4.00	1,856,585.14	1,856,166.97
营业收入	3,055,363.03	3,639,342.92	3,639,342.92	-16.05	3,647,331.08	3,647,331.08
归属于上市公司股东的净利润	290,368.18	472,554.19	473,247.75	-38.55	608,353.57	609,081.87
归属于上市公司股东的扣除非经常性损益的净利润	287,026.93	460,111.84	463,253.54	-37.62	603,116.68	604,320.24
经营活动产生的现金流量净额	650,882.49	731,486.33	732,319.13	-11.02	1,243,948.19	1,244,641.45
加权平均净资产收益率(%)	13.94	24.20	24.28	减少10.26个百分点	37.78	38.06
基本每股收益(元/股)	1.04	1.69	1.69	-38.46	2.17	2.18
稀释每股收益(元/股)	1.04	1.69	1.69	-38.46	2.17	2.18

### 3.2 报告期分季度的主要会计数据

单位：万元 币种：人民币

	第一季度 (1-3 月份)	第二季度 (4-6 月份)	第三季度 (7-9 月份)	第四季度 (10-12 月份)
营业收入	752,935.60	744,390.20	705,590.72	852,446.51
归属于上市公司股东的净利润	100,040.30	66,574.36	85,175.60	38,577.92
归属于上市公司股东的扣除非经常性损益后的净利润	99,427.95	67,648.01	81,501.21	38,449.76
经营活动产生的现金流量净额	77,637.38	205,589.13	104,266.51	263,389.47

季度数据与已披露定期报告数据差异说明

√适用 □不适用

季度数据与已披露定期报告数据差异为本期同一控制下企业合并天津星月璞瑜科技有限责任公司、鄂托克旗怡然农牧业有限公司追溯调整影响。

## 4 股东情况

### 4.1 报告期末及年报披露前一个月末的普通股股东总数、表决权恢复的优先股股东总数和持有特别表决权股份的股东总数及前 10 名股东情况

单位：股

截至报告期末普通股股东总数(户)	65,428
年度报告披露日前上一月末的普通股股东总数(户)	61,004
截至报告期末表决权恢复的优先股股东总数(户)	0
年度报告披露日前上一月末表决权恢复的优先股股东总数(户)	0
前 10 名股东持股情况	

股东名称 (全称)	报告期内增 减	期末持股数量	比例 (%)	持有 有限 售条 件的 股份 数量	质押、标记或冻 结情况		股东 性质
					股份 状态	数量	
内蒙古鄂尔多斯羊绒集团有限责任公司	434,227,656	1,519,796,796	54.30	0	无	0	境内非国有法人
鄂尔多斯资产管理(香港)有限公司	117,707,816	370,322,116	13.23	0	无	0	境外法人
招商证券(香港)有限公司	17,513,748	61,300,569	2.19	0	未知		境外法人
招商银行股份有限公司—上证红利 交易型开放式指数证券投资基金	20,472,229	38,168,657	1.36	0	未知		境内非国有法人
香港中央结算有限公司	-26,727,990	35,097,748	1.25	0	未知		境外法人
天定(香港)有限公司	27,755,378	34,295,418	1.23	0	未知		境外法人
BEST MOULD LIMITED	7,241,121	25,257,944	0.90	0	未知		境外法人
中國光大證券(香港)有限公司	1,930,820	21,057,870	0.75	0	未知		境外法人
WISE STATE LIMITED	5,466,329	19,132,152	0.68	0	未知		境外法人
中国工商银行股份有限公司—富国 中证红利指数增强型证券投资基金	12,464,671	13,125,771	0.47	0	未知		国有法人
上述股东关联关系或一致行动的说明	鄂尔多斯资产管理(香港)有限公司与羊绒集团系一致行动人						
表决权恢复的优先股股东及持股数量的说明	不适用						

4.2 公司与控股股东之间的产权及控制关系的方框图

√适用 □不适用

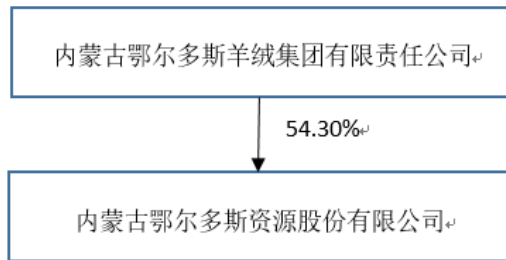

4.3 公司与实际控制人之间的产权及控制关系的方框图

√适用 □不适用

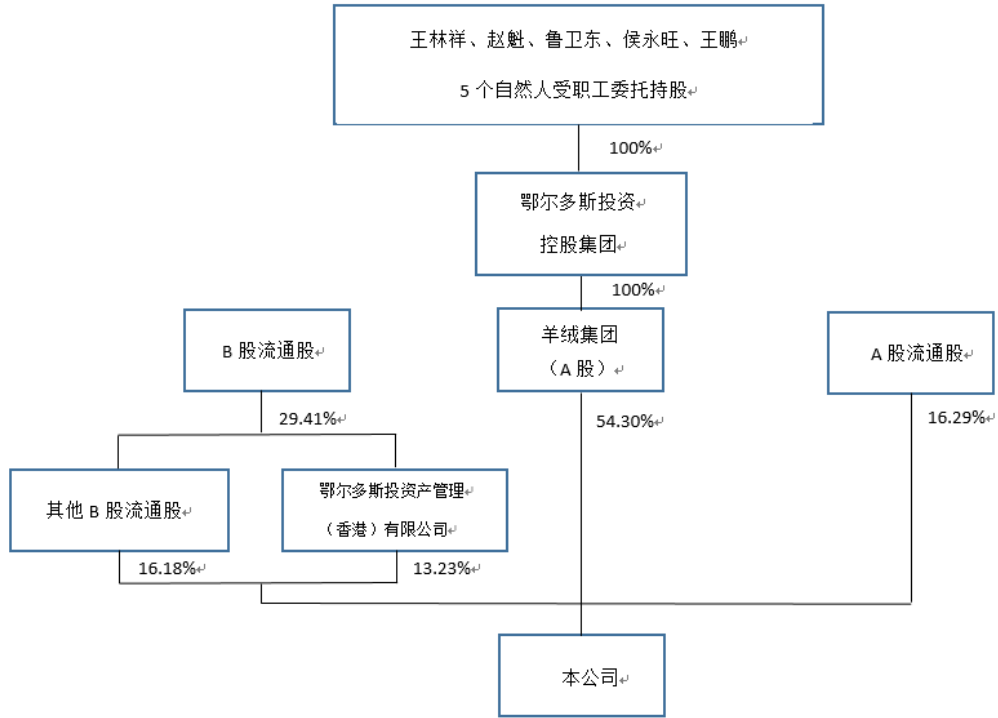

4.4 报告期末公司优先股股东总数及前 10 名股东情况

适用 不适用

5 公司债券情况

适用 不适用

第三节 重要事项

1 公司应当根据重要性原则，披露报告期内公司经营情况的重大变化，以及报告期内发生的对公司经营情况有重大影响和预计未来会有重大影响的事项。

本报告期公司实现营业总收入 305.54 亿元，归属于上市公司股东的净利润 29.04 亿元，每股收益为 1.04 元。截至 2023 年末，公司总资产达 485.68 亿元，同比增长 0.95%；归属上市公司股东的净资产达 212.72 亿元，同比增长 4%。

本报告期主要产品产量：羊绒衫 309.74 万件，围巾、披肩 34.15 万条，精煤 167.3 万吨、硅铁 153.89 万吨、硅锰 13.77 万吨、电石 163.54 万吨，烧碱 69.77 万吨，PVC105.29 万吨，化肥 67.18 万吨，水泥 82.70 万吨，多晶硅 1.76 万吨。

2 公司年度报告披露后存在退市风险警示或终止上市情形的，应当披露导致退市风险警示或终止上市情形的原因。

适用 不适用

内蒙古鄂尔多斯资源股份有限公司董事会

2024 年 4 月 12 日