

合肥荣事达三洋电器股份有限公司

2013 年度社会责任报告

重要提示

本公司董事会及全体董事保证本报告内容不存在任何虚假记载、误导性陈述或重大遗漏，并对其内容的真实性、准确性和完整性承担个别及连带责任。

二〇一四年三月

目 录

1、报告说明.....	03
2、公司概况.....	04
3、战略与管理.....	06
4、自主创新.....	10
5、社会责任.....	12
6、员工成长.....	16
7、环境责任.....	22
8、社会评价.....	24
9、2014 展望.....	25

报告说明

报告可靠性保证：本报告经公司第五届董事会第三次会议审议通过。

报告组织范围：合肥荣事达三洋电器股份有限公司。

报告时间范围：2013年1月1日至2013年12月31日，为保持报告连贯性与可读性，部分内容延伸出上述时间范围。

报告发布次数及周期：公司第六份社会责任报告，2008年起每年度一次。

报告数据说明：本报告披露的财务数据来自公司各类财务报表，其他数据来自公司内部统计，特别说明除外。

报告参考标准：本报告编写参照全球报告倡议组织(GRI)《可持续发展报告指南》(G3.1版本)、《中国工业企业及工业协会社会责任指南》、《上海证券交易所上市公司环境信息披露指引》。

解答报告及其内容方面问题的联络人及联络方式：联络人为公司董事会秘书方斌先生，联络电话为0551-65338028。

报告获取方式：本报告以电子版形式发布，可在上海证券交易所网站(www.sse.com.cn)和公司网站(<http://www.hf-sanyo.cn>)下载阅读。

公司概况

合肥荣事达三洋电器股份有限公司是由原荣事达集团公司和日本三洋电机株式会社等共同投资成立的中日合资企业，坐落在合肥高新技术产业开发区，1994年11月正式投产，2004年7月公司在上海证券交易所A股正式上市（股票代码：600983）。目前主要股东：合肥市国有资产控股有限公司（原荣事达集团公司无偿划转）33.57%、三洋电机株式会社及其关联公司29.52%、社会流通股36.91%，注册资本：53280万元。公司主要生产洗衣机、冰箱、微波炉及核心部件等产品，洗衣机、微波炉市场占有率双双位居行业第三位，国际品牌第一位，进入中国家电行业第一阵营，帝度冰箱已进入国内外市场并广受好评。公司先后被评为“全国优秀外商投资企业”、“中国最具创新力企业”、中国企业社会责任杰出企业。

合肥三洋牢固树立“精品”意识，建有国家级技术中心和国家级实验室，使科技优势转变为产业优势，实现传统家电产业优化升级。通过技术创新，不断加强结构优化和调整，实施自主创新重大项目“洗衣机用变频电机及控制系统”的研发，填补了国内直流直驱电机空白，技术达到国际先进水平。公司拥有三大生产制造基地，新增冰箱项目位于南岗机电产业园。冰箱项目引入国内外先进生产设备，全部投产后将实现产能400万台。公司拥有灵活的营销和服务体系，截止报告期，公司在全国建立了45家分公司、200多个办事处，1000多家技术服务中心、20000个销售网点。在国际市场上，通过与三洋电机合作的OUT-IN项目，洗衣机返销日本年销量达30万台。公司还与惠而浦、伊莱克斯等世界家电巨头建立战略合作关系，产品远销东南亚、南美、欧洲、非洲等地区。

合肥三洋通过不断解放思想、变革创新，自2008年初提出“3351”发展战略以来，开始步入快速发展轨道，年平均增长率保持70%以上，创造了业界瞩目的“合肥三洋”奇迹。思迥异，做不同。2011年，合肥三洋正式推出公司自主高端品牌——DIQUA帝度，标志着公司由规模增长向品牌运营的国际化进程转变，2013年4月，公司全面接手荣事达品牌管理权和使用权，多品牌战略全面起航。公司以此为契机，启动未来五年发展新战略即“532”战略：“五年后，实现冰箱、洗衣机、生活电器及核心部件三大品类年销售收入200亿，将公司打造成一个横跨冰、洗及小家电等多领域、多元化、多品牌的国际化家电巨头。”合肥三

洋将以国际化的核心竞争力，争做中国家电行业中的“技术领航者、品质卓越者、利税领先者和社会责任的贡献者”。

作为上市公司，我们认为，履行企业社会责任的实践活动是企业经营活动中不可分割的一部分，也是科学发展、构建和谐社会的重要内容。公司健康、稳定、持续的发展，使公司股东受益、员工成长、客户满意、政府放心，促进经济发展、社会和谐的社会责任观，在追求经济利益、保护股东利益的同时，积极保护员工的合法权益，诚信对待供应商、客户及消费者，促进公司本身与社会的和谐发展。



图为：公司南岗机电产业园

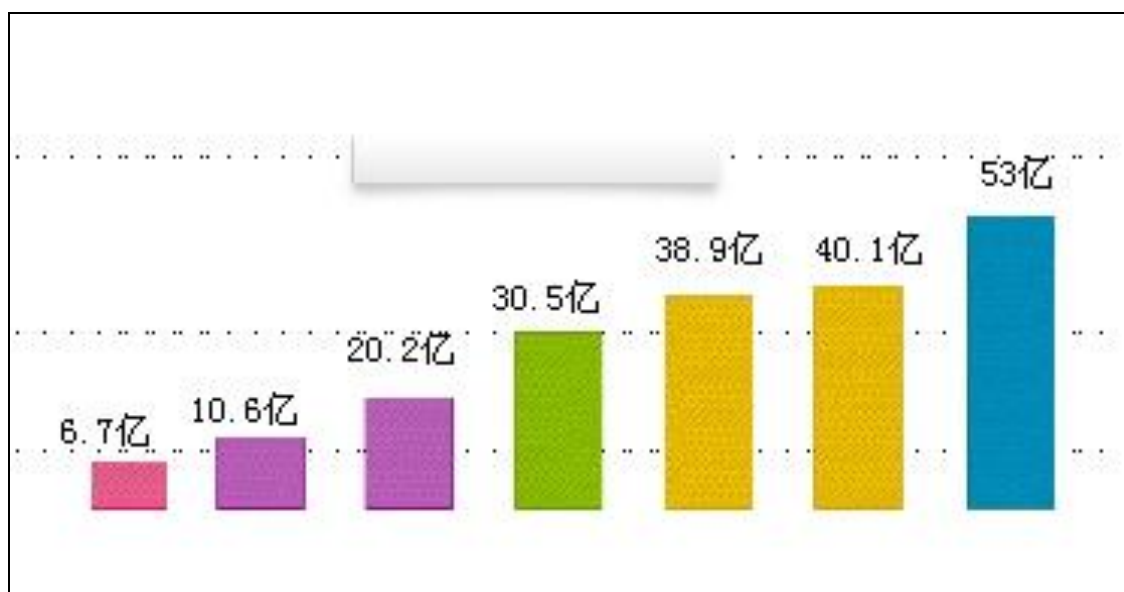

图为：公司 2008 年—2013 年营业收入

战略与管理

2013 年是公司发展史上具有里程碑意义的一年。公司销售收入首次突破 50 亿元大关，实现利税总额 6.69 亿元，分别增长 32.61% 和 24.81%，圆满完成各项考核目标。伴随荣事达品牌回归，公司形成了以三洋、帝度、荣事达多品牌、多品类齐头并进的良好发展局面。公司在追求经济效益的同时，维护其他利益相关者，注重环境保护与可持续发展，积极参与社会公益事业，将履行企业公民的责任与义务和自身发展相结合，实现了企业成长和社会进步的有机统一和共同发展。

一、组织架构

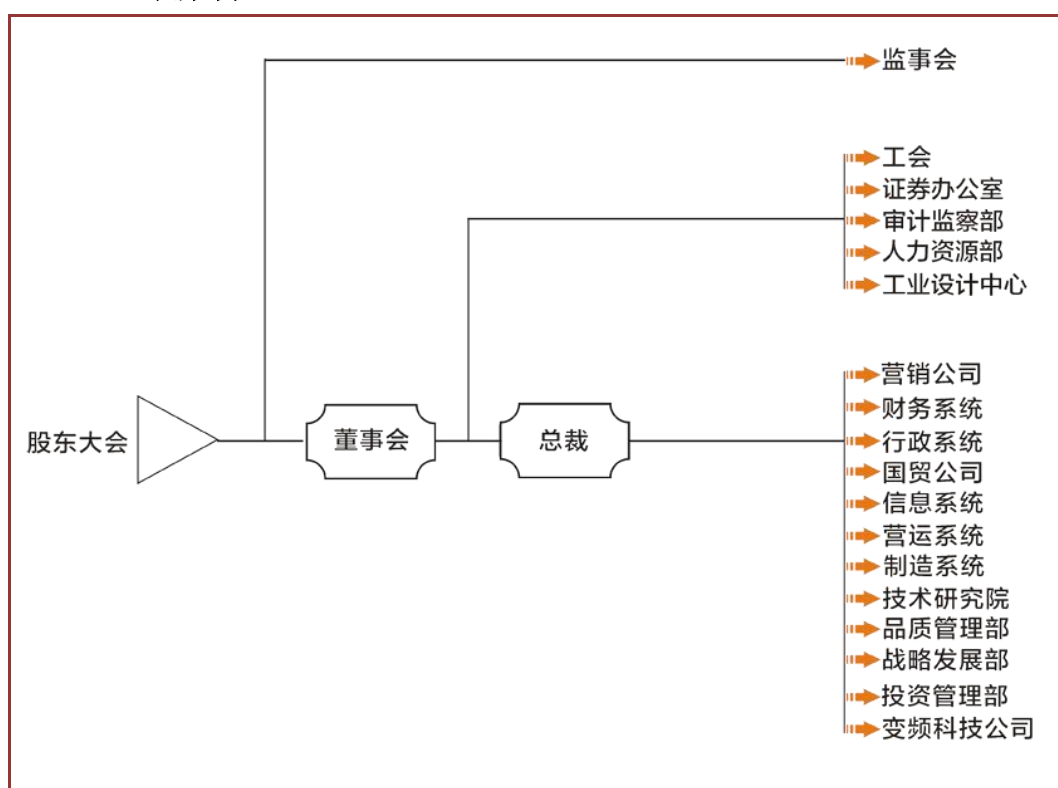

二、发展战略

作为国资控股的优秀上市公司，公司通过科学制定、系统部署、有效实施“3351”、“532”等发展战略，成功实现由单一洗衣机制造厂商向集洗衣机、冰箱、生活电器和核心零部件于一体的综合性家电制造企业的战略转型。

2014 年公司将继续以“变革创新、超越自我、向卓越一流的全球化公司迈进”为使命，以质量最优先为永恒主题，以技术创新为牵引，强化内控体系建设，积极推进多品牌、多品类、多渠道战略，力争到 2016 年，实现年销售洗衣机 800 万台，年销售冰箱 400 万台，年销售变频电机等核心部件 1000 万套，年销售生活电器 600 万台。实现冰箱、洗衣机、生活电器等核心部件三大品类销售收入

200 亿，利税 20 亿，将公司打造成一个横跨冰、洗及小家电等多领域、多元化、多品牌的国际化家电巨头。

三、多品牌运作与经营业绩

2013 年伴随荣事达品牌回归，公司形成了以三洋、帝度、荣事达多品牌、多品类齐头并进的良好发展局面。其中自主品牌帝度通过续约中国南北极科考队、投放央视及卫视广告等手段加速推广，品牌知名度与影响力不断增强；5 月荣事达品牌回归后，通过精心策划和积极市场营销，销售收入达 7 亿元。8 月份，公司与世界 500 强之一的美国家电巨头惠而浦公司达成战略合作，后者将以现金投资入股形式对我公司生产、研发、品牌建设等提供全面支持，为公司未来打开广阔的发展空间。

2013 年，公司继续加大市场开发力度，实现销售快速增长。全年洗衣机、冰箱、微波炉、电机销量较去年均有大幅增长。洗衣机变频技术产品受到消费者的青睐，高技术、高效及滚筒系列的洗衣机产品销售比重持续上升。自主品牌“帝度”品牌产品和冰箱销售实现较大突破，“帝度”品牌出口产品大幅增加，帝度洗衣机已占公司洗衣机销售的 1/3。

2013 年经营业绩：2013 年公司实现销售收入 53.27 亿元，实现净利润 3.63 亿元，全面超额完成了市国资委下达的目标任务。全年实现利税总额 6.69 亿元，净资产收益率 20.67%。

四、合理回报股东

公司自上市以来，在努力创造价值的同时积极回报股东，共同分享企业成长收益。2012 年，公司为充分维护公司股东依法享有的资产收益等权利，根据中国证监会及安徽证监局《关于进一步落实上市公司现金分红有关事项的通知》规定，进一步细化《公司章程》中关于股利分配政策的条款，制定了《2012-2014 未来三年股东分红回报规划》，明确了现金分红标准和比例，全面保护股东股权收益的持续性和稳定性。

2013 年度利润分配预案：公司 2013 年度实现净利润 362,658,996.50 元，按净利润 10%提取法定盈余公积 36,265,899.65 元后，拟向全体股东每 10 股派发现金股利 0.80 元（含税），共计派发现金股利 42,624,000.00 元。

近三年（含报告期），公司以现金方式累计分配的利润为近三年实现的年均可分配利润的 30.65%。

2008 年以来历年分配记录

2013 年度预案	每 10 股派发现金股利 0.80 元 (含税)
2012 年度	每 10 股派发现金股利 0.50 元 (含税)
2011 年度	每 10 股派发现金股利 0.61 元 (含税)
2010 年度	每 10 股派发现金股利 1.00 元 (含税)
2010 年中期	每 10 股转 3 股送 3 股并派发现金 0.50 元 (含税)
2009 年度	每 10 股派发现金股利 1.00 元 (含税)
2008 年度	每 10 股派发现金股利 1.80 元 (含税)

五、规范公司管理

2013 年是公司逐步完善和规范公司治理的重要一年。随着公司多品牌、多品类战略的不断推进，公司在原有的 U9 系统不能满足公司有效性及效率性的情况下，果断启用 ORACLE ERP 软件系统，通过建章立制建立健全信息系统管理制度，对计算机使用、网络使用、数据安全等方面的管理内容作了明确规定。加强对信息系统运行环境、业务系统和运行维护人员的管理，确保信息系统能正常、安全、有效、可控运行。促进了公司生产、销售、研发、财务、办公、物流等生产经营环节管理水平的提升，为公司高效经济运行提供有力的信息支持，公司竞争力得到进一步的提高。

根据上级监管部门的要求，公司在 2011 年全面修订的公司管理制度基础上，在公司四届七次董事会上，全面修订公司《董事会议事规则》《监事会议事规则》《股东大会议事规则》《独立董事工作制度》，制订《股东分红回报规划》，并相应修改公司章程。不断加强公司治理的制度和规范化建设，不断完善和健全由股东大会、董事会、监事会和经营层形成的“三会一层”的法人治理结构，充分发挥了以股东大会为最高权力机构、董事会为决策机构、经营管理层为执行机构、监事会为监督机构的权力制衡治理机制，保障了董事会决策权，监事会监督权和经营管理层经营权的有效实施，实现了公司治理的高效和科学。董事会下设的战略委员会，审计委员会，提名、薪酬与考核委员会，在促进公司治理规范运行的同时，提高了战略决策科学性和风险控制能力。

2013 年，公司累计召开了 2 次股东大会，8 次董事会，8 次监事会。公司经营管理层依据法律、法规、公司章程以及股东大会、董事会的授权行使职权，组

织开展经营管理活动，有效保障了公司决策及经营的合法、合规。

六、信息披露

作为上市公司，信息披露是公司应承担的法定义务与社会责任，为加强公司与投资者之间的沟通，促使投资者了解公司，推动法人治理结构进一步完善，公司按照《上市公司信息披露管理办法》和上海证券交易所《上市公司信息披露事务管理制度指引》的要求，真实、准确、完整地披露有关信息，并做好信息披露前的保密工作，确保所有股东均能公平、公正地获得信息。

2013 年度，公司召开 8 次董事会、2 次股东大会，共发布正式及临时公告 51 份。确保了信息披露的真实、准确、及时、完整和公平，以利于公司股东及时了解、掌握公司经营动态、财务状况及所有重大事项的进展情况。

为谋求企业新的更大发展，再次启动再融资工作。2013 年 8 月，公司与美国惠而浦公司签订协议，开展全面的战略合作，通过此次战略合作，惠而浦将以合肥三洋为平台建立中国总部、全球研发基地和生产基地。公司将与惠而浦通力合作，致力于建设成中国第一大洗衣机制造商、前三大冰箱制造商和中国出口第一的家电企业。

报告期内，公司董事会按照国家法律法规及公司章程的规定，严格执行股东大会的各项决议，及时完成了股东大会审议通过的各项事务。

七、投资者关系

公司严格按照《投资者关系管理制度》的规定，持续加强与投资者之间的信息沟通，开展各种形式的投资者关系活动，促进投资者对公司的了解和认同，倡导理性投资，并在投资公众中建立公司良好的诚信形象。

(1) 在公司网站 (<http://www.hf-sanyo.cn/>) 中及时刊登公司近期发生的重要新闻，进一步让投资者和社会公众全面了解公司经营发展情况。

(2) 公司召开年度股东大会或临时股东大会，依法刊登股东大会召开通知公告，在股东大会上专门安排公司董事长、总裁和其他高管人员与股东们进行面对面的交流，在不违反信息披露制度的前提下回答股东所关心的问题。

(3) 公司还通过直接接待个人及机构投资者的来访、参观等方式，使投资者更深入地了解公司发展及生产经营情况。

2013 年，公司共接待机构投资者、行业分析师等近百人次，接待中小投资者进行实地调研，对外主动参加投资者见面沟通会 2 次，调研的主要内容集中在公司生产经营情况、冰箱项目的销售进展情况、荣事达品牌的回归与三洋商标的使用、未来惠而浦入主的相关情况，充分保障了投资者的话语权、知情权。

自主创新

作为国内第一家家电合资上市公司，合肥三洋向来以极强的技术创新能力著称。公司走过了一条从国外引进技术图纸进行消化吸收，到与国外技术人员合作开发，再到以我为主、整合国内外资源共同开发的技术“超越之路”。公司积极响应国家节能环保可持续发展政策，不断提高自主创新研发能力，已成功地将电解水、超音波、空气洗、变频技术等节能、环保、健康新技术应用在产品上，创造了多项核心技术和自主知识产权，行业数十项首创技术都源于合肥三洋。

2013 年，技术研究院继续紧跟市场消费趋势，研发了一系列具有市场代表性的高、精、尖产品。2013 年技术研究院总计立项 529 个新品开发项目，总计完成项目 450 个，其中全新平台项目 15 个，重大改型 32 个，全新平台包括斜式滚筒洗干一体机、欧式滚筒洗干一体机、冰箱多门新平台等多个市场热销产品。

在 2013 年省级新产品鉴定会上，以 7533 系列超薄滚筒洗衣机、六门无霜变频保鲜冰箱等为代表的公司 10 个系列新产品全部通过省级鉴定，技术达到国内领先水平。以帝度 7533 系列超薄滚筒洗衣机为例，作为鉴定会上的明星产品，7533 系列滚筒洗衣机除降噪 25% 以上，节电 40%，还有高端的精智变频技术带来的精细化洗涤，以及空气洗、超声波振动、仿生洗涤等呵护衣物的多重模式，让用户充分体验洁净更安静的智能洗衣生活，引领行业技术升级和产业结构调整。

2013 年公司申请 180 项技术专利，其中发明专利 40 项；参与国家和行业标准修订 6 项，全年发表论文共计 24 篇，其中国家核心期刊 2 篇。技术研究院成立洗衣机性能技术部，将洗衣机性能研究与驱动机构研发专业化；建构差异化独特技术的开发体制，修订产品与核心零部件的技术路线图，明确了未来 3 年各项核心技术逐年的发展目标。



社会责任

公司严格遵守《公司法》、《合同法》、《安全生产法》、《证券法》、《产品质量法》、《劳动法》等国家法律法规，制定《公司章程》、《人力资源管理规定》、《财务管理制度》、《招标采购管理规定》等管理制度和标准流程。一直以来，公司在最有效地利用资源创造更大价值的同时，主动承担企业的社会责任，确立了“中国家电行业技术领航者、品质卓越者、利税领先者和社会责任的贡献者”的企业使命，创造性地提出经营和谐企业，推动建设资源节约型和环境友好型社会。

一、诚信经营依法纳税

公司历年来如实申报税额，及时缴纳税款，在履行社会责任、回报社会同时，以实际行动支持了地方经济发展。作为上市公司，报告期内，公司缴纳各项税费 2.7 亿元，比上年增长 17.78%，履行了社会赋予的责任与义务，为地方经济繁荣与发展做出了应有的贡献。2013 年实现每股社会贡献值 2.23 元（注：每股社会贡献值=每股收益+<纳税总额+职工薪酬+利息净支出+公益捐赠总额-社会成本>÷期末总股本），较上年增长 26.7%。

二、支持社会公益事业

多年来，企业在发展壮大的同时，积极主动承担社会责任，热心公益慈善事业。2013 年，公司持续加大社会公益慈善事业投入，连续六年冠名赞助合肥市普通话大赛，参与冠名“帝度风采·书写中国——皖军书法华夏行走进广东”等全国重大影响力的文化活动，彰显公司勇于承担社会责任，打造有品位的企业文化。公司还积极开展捐资助困、爱心敬老等活动，关心社会弱势群体；积极主动利用工会组织对困难员工给予补助，对离退休和生病员工在节假日上门开展慰问活动。



公司开展关爱残疾儿童爱心赠机活动



“帝度风采，书写中国”皖军书法华夏行走进广东

三、提供就业岗位

随着公司规模及冰箱等新项目不断发展，公司每年都向社会积极提供更多的就业岗位，为地区就业稳定、社会和谐发展发挥积极的作用。2013 年，公司由于规模扩大，通过招聘大学生、劳务派遣等形式面向社会招工，全年新增工作岗位 1300 多个，其中大学生 120 多个。

四、确保客户合法权益

公司倡导和谐发展观，以建立和谐企业为宗旨，以长期的共同利益为导向，对上下游企业链条上的六大顾客，即消费者、员工、供应商、经销商、股东和社会国家等每位顾客，充分享受到企业发展带来的价值增值最大化。以质量最佳、服务最好，上下游客户得利，消费者和员工满意的共赢方式，打造诚信和谐企业。公司努力让自己产业链上的各个系统都受益，这也是社会责任的重要体现，创造和谐的价值社会。

公司在 ISO9001 质量管理体系和 ISO14001 环境管理体系认证的基础上，又通过了 OHSAS18001 职业健康安全管理体系认证。公司产品开发严格执行国家各类强制性标准，并积极引进发达国家国际先进标准，在通过 CCC 中国强制性产品认证基础上，还取得了全自动波轮洗衣机及滚筒洗衣机的羊毛洗涤认证、中国节水产品认证及中国节能产品认证，通过执行严格的质量标准，采取严密的质量控制措施，提升产品品质和服务质量，为消费者提供安全的产品和优质的服务。

五、服务客户，实现双赢

公司秉承“客户第一”的原则，以优质产品和用户至上的服务赢得客户的满意和信赖。2013 年，售后服务部呼叫中心从公司总部搬入第二工厂综合办公楼三楼，近 1000 平方米的新办公场所可容纳 200 名话务员，公司客服硬件有了质的提升。呼叫中心实行 7*24 小时不间断热线服务。

公司全面系统地对所有客服人员进行产品知识、服务规范、客服语言、国家三包规定及企业要求、与用户电话沟通技巧进行详细培训。全国所有用户只要通过全国客服热线 4008899360 或 95105958，咨询、报修都能达到满意的服务，服务满意率达到 99% 以上，真正体现用户至上的服务理念。良好和规范的售后服务使公司多次荣获全国客户服务满意单位称号，呼叫中心荣获合肥市“十佳巾帼文明岗”，公司连续多年获合肥市“合肥市五一劳动奖章”。

公司产品质量水平和产品交付能力等内部保障能力的提高,有赖于供应商提供强有力保障。公司建立科学的供应商选择与评价体系,按照以“战略供应商发展”为中心,培养重点供应商,扶持辅助性供应商为原则,完善了合格供应商体系,制定了供方管理规定、供方评价与考核管理规定、采购管理规定等。公司对供应商进行综合评定,对供方评定出 A、B、C、D 四个等级,对供应商实行月度和年度绩效评价,建立“互信、互利、互助”的长期稳定合作伙伴关系。

六、道德行为

公司自成立以来,定期开展治理商业贿赂专项工作的自查和内部审计工作。公司坚决纠正和杜绝在生产经营管理工作中的不良行为,加强员工的廉政教育,从完善管理制度、加强内部控制等方面,发挥审计监察的监督职能,不断促进公司管理水平和效益的提高,未发生任何违反道德行为的事件。公司诚信经营,依法纳税,严格履行合同,信守对利益相关者的承诺,被授予银行 AAA 级信用等级企业、重合同守信用企业等荣誉称号。

员工成长

公司自成立以来，始终坚持以“成就员工理想，创造社会价值”为核心经营理念，秉持“以人为本”，坚持“增强员工的工作技能，提升管理干部岗位胜任力，实现职业生涯发展规划”的用人思想，建立和完善围绕公司整体战略为核心的的人力资源战略方针，设计和推行一系列人才引进、培训与发展、绩效管理、薪酬福利等管理体系，建立起与工作业绩紧密联系、充分体现人才价值、鼓励人才创新创造、维护人才合法权益的分配激励保障机制。通过一系列措施激发员工潜能，调动员工积极性，提升员工素质和能力，为公司的快速发展提供强有力人力资源保障。

一、员工总数及构成

截至 2013 年 12 月 31 日，公司在职员工总数为 3449 人，需公司承担费用的离退休职工 0 人。

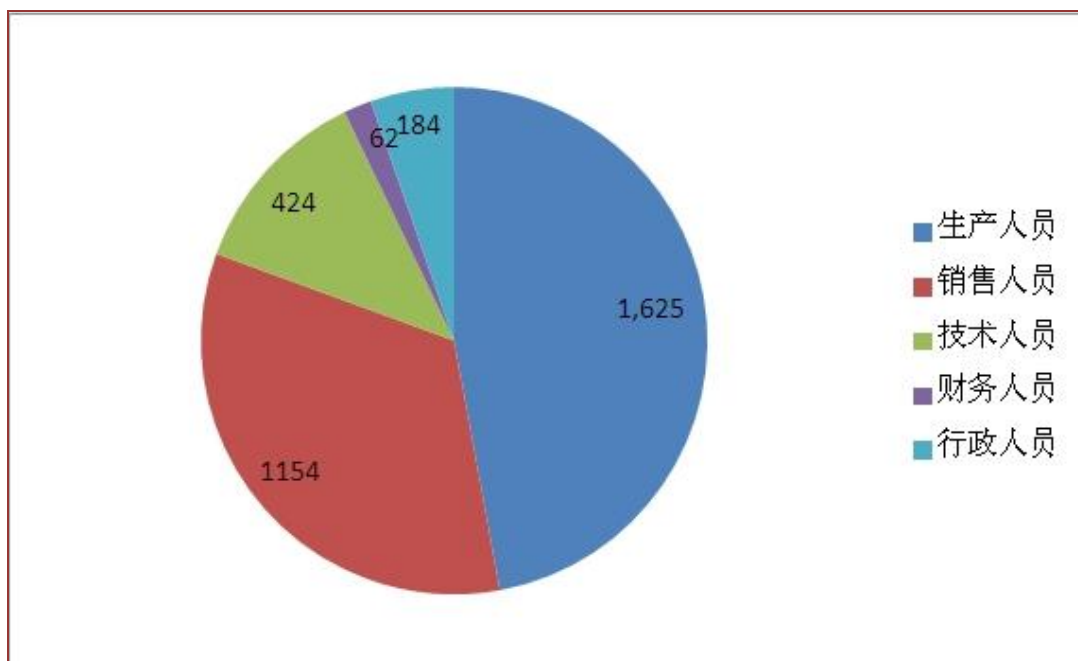

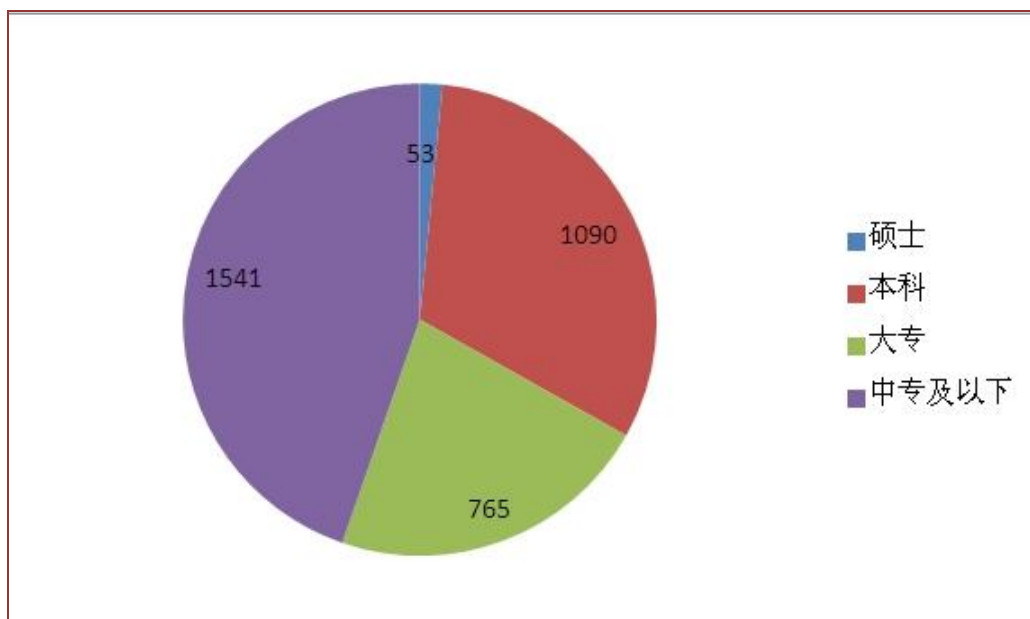

二、员工培训与提升

公司坚持以战略发展需求为指导，注重追求培训的实效，多种形式开展培训活动，并继续坚持以岗位培训为主要抓手，坚持分类分层推进培训工作，重点关注各类关键人才培养工作。

2013 年，公司前后组织了中高层管理人员管理知识及经济政策分析培训、车间主管管理能力提升培训、六西格玛知识培训、2013 届大学生入职培训、普通员工职业化能力提升培训等。公司全年共开展各项内部培训项目 436 项，根据合肥市关于开展公司员工技能提升培训的文件要求，积极申报员工技能提升培训补贴项目，全年共申报培训补贴人员 1105 人，其中初级工人数 536 人，高级工人数为 518 人，技师人数 51 人，共计申请补贴金额为 80.50 万元，为公司快速发展提供有力的后备保障。

三、薪酬福利与绩效考核体系

2013 年公司继续强化以绩效为导向，进一步优化了公司绩效考核管理制度，建立了以业绩为导向的绩效激励体制，将企业发展与员工个人的素质提升、精神满足、物质改善紧密结合，员工个人收入实现了有计划、按比例增长。

公司重视员工发展，继续完善职位体系和晋升通道，并通过各种培训提升员工能力，将激励薪酬与基本薪酬相结合，鼓励员工与公司共同发展。公司关心员工福利，通过提供各类假期、津贴、慰问、交通以及组织丰富多彩的集体活动等方式塑造企业文化，提高员工满意度。2013 年针对新入职三年以内的大

学生进行调薪，增强新员工的归属感；继续面向全体员工开展了关键岗位和后备人才的竞聘选拔，2013 年开展内部招聘总计约 20 场，为 80 余人提供内部轮岗锻炼机会。

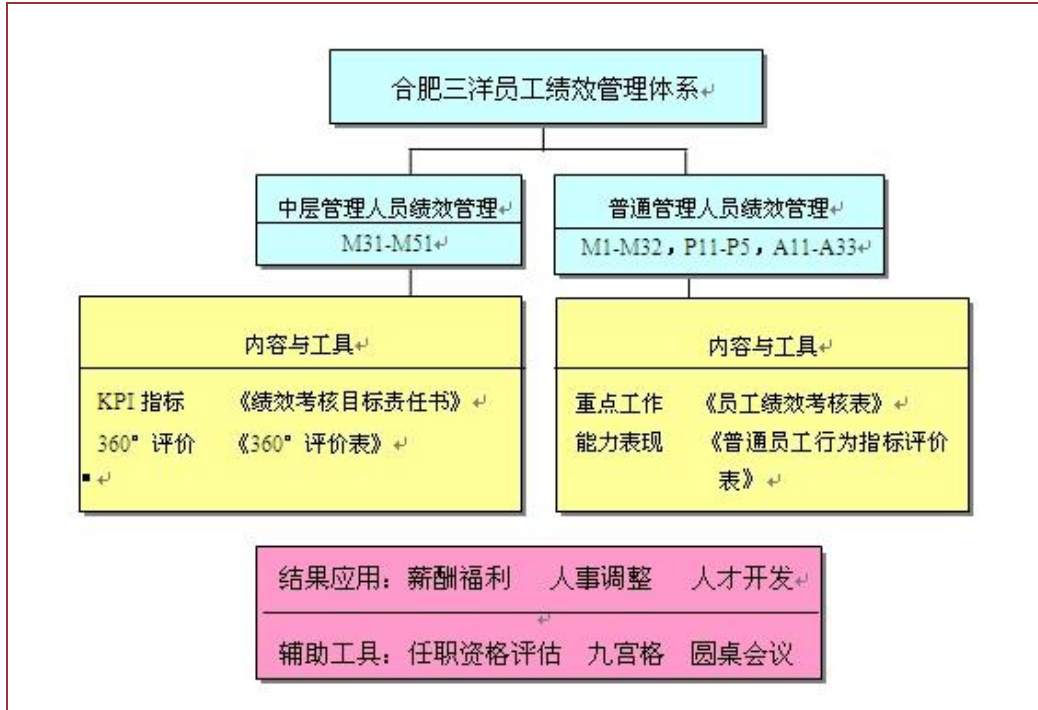

四、劳资关系与稳定

公司严格遵守新《劳动法》并按照有关法律法规的规定，修改用工制度、合理安排作息时间，与所有员工签订《劳动合同》，办理医疗、养老、失业、工伤、生育等社会保险，为员工提供健康、安全的生产和生活环境，切实维护广大员工的切身和合法利益。

公司充分保障员工福利事业，按时足额给全体员工缴纳五险一金；进一步完善员工医疗保障服务体系，报销员工医药费和独生子女医药费，连续多年组织全员体检，发现问题及时复检、就诊，以确保员工的身心健康，把公司对员工的关爱落到实处。2013 年按时完成各类员工工作服招标和发放，1014 名劳动合同到期员工的合同续签、劳务工转正等工作。

五、员工工作与生活

公司时时以员工为中心，尊重人、信任人、关心人、发展人，将企业目标与个人愿望有机融合在一起，从而达成企业与员工、工作与生活之间的和谐，实现股东、企业、员工共同分享企业发展成果。

公司注重以多种形式作为企业文化的载体，通过编写《员工守则》、企业文化培训教材、修订规章制度、制作企业发展视频资料等方式，传播企业文化，并

发挥内外部网站、《合肥三洋报》、图书室、安全教育中心等文化阵地的作用，让员工有一个提升并展现自己才华、表现自己喜怒哀乐的精神乐园，通过这些载体广泛宣传公司企业文化内涵，引导员工自觉实践企业文化理念，将企业文化植根于员工的思想，转化为员工的行动。

近几年，公司投入 5000 多万元建设立 500 多套集体宿舍，配备空调、洗浴、超市、食堂等生活设施，让 2000 多名员工免费入住并给予水电费补贴，在宿舍区还配备了“室外篮球场”、“乒乓球室”、“健身双杠”和“台球室”；设立了“棋牌室”、“书画室”、“图书室”和“自修室”，建立员工“影音室”，每周末给员工播放一部有教育意义的电影，不定期地开展丰富多彩的“宿舍文化节”。这些文化体育设施和活动陶冶了员工的情操，形成良好的宿舍文化氛围，激励了广大员工积极向上的工作热情。



公司举行员工文娱活动

六、员工沟通与关爱

公司重视保护职工权利，依据《公司法》、《劳动法》、《工会法》及公司章程等规定，建立职工监事选任制度，确保职工在公司治理中享有充分的权利；支持工会依法开展工作，成立了职工代表大会，对工资、福利、劳动安全、卫生、社会保险等涉及职工切身利益的事项，通过职工代表大会等形式听取职工的意见，关心和重视职工的合理需求；设立员工合理化建议箱，听取员工的意见和建议等等，通过各种方式和途径，构建和谐稳定的劳资关系。

公司多次举行歌咏、演讲、拔河、各种球赛、文艺晚会等形式多样的文体娱乐活动，以书法培训、摄影讲座、征文比赛、旅游拓展等形式为艺术文学爱好者搭建交流展示的平台；公司设有女工委员会，专门负责关心女性员工的生产、生活健康，维护女工特殊权益和合法权益。除此之外，公司还大力开展劳动竞赛、质量月、评优评先、年终表彰等工作，这些活动不仅活跃了公司文化生活、陶冶了员工的道德情操，也增强了员工热爱合肥三洋、建设合肥三洋的信念，提高企业的凝聚力。

每年年终公司都由工会牵头开展了先进集体、先进班组和先进个人等创优活动，2014 年共评选出 2013 年度 336 名优秀员工、12 名优秀中层、45 个先进班组、13 个先进工段、19 个先进部门并对所有的先进进行了表彰和奖励。工会还积极推荐公司先进个人参加省市各种先进和奖励的评选。2013 年，先后有吴丽影等获合肥市五一巾帼标兵；童怀俊等获合肥市五一劳动奖章，员工凌云获合肥市金牌职工光荣称号，员工吴闯获高新区叉车技能大赛第一名。金友华董事长被评为“年度中国企业社会责任杰出企业家”。

七、安全保护

公司牢固树立“安全第一、预防为主、综合治理”的安全生产方针，明确企业内各层级、各岗位的安全生产责任，制定安全生产责任绩效指标，实施安全生产责任一票否决制。设立安全管理部，加强企业安全生产管理，切实改善企业安全生产环境，定期组织安全生产检查，妥善处理安全生产事故，系统开展全员安全生产教育和培训。

根据安全管理“横向到边，纵向到底”的要求，安全管理部不断补充和完善安全管理制度，积极开展各项应急演练，强化安全培训教育，开展了多种形式的安全文化活动，切实提升安全本质工作，预防为主、综合治理，深抓隐患排查工作。天天有日常检查工作，周周有周报，月月有月报，季季有季报，累计收集隐患排查报告 1000 余份。组织相关部门狠抓消防安全工作，加大消防检查力度，合理配备消防设施器材，尤其将环戊烷、天然气等危化品、仓储物流纳入消防重点管理工作中。



公司领导带队开展安全生产大检查

2013年，公司全年组织安委会检查4次、月度安全大检查12次、发布安全通知通告20余份、对较大隐患下发隐患整改通知单18份，共计排查记录问题点236处，整改完成率达100%。由于公司安全生产管理体系健全有效，安全培训教育得力，2013年公司未发生重伤及以上工伤事故。

环境责任

公司高度重视废水、废气的监控工作，通过不断加大投入，有效改进生产工艺、选用先进设备，积极倡导和实践绿色设计、清洁生产等先进生产方式。经合肥市环境监测站的年度、废水\废气在线监测结果显示，公司三大厂区的废气、污水、噪声等能完全做到 100% 达标排放、合法处置。

一、节能减排

2013 年，公司加强了对环境影响和环境绩效的管理，对规范和建设项目开展环境影响分析、预测和评估，提出预防或减轻不良环境影响的对策和措施，并定期对环境影响和环境绩效进行评审和评价，作出整改措施。公司生产用能主要是电力、蒸汽和天然气，2012 年综合能耗 5790.27 吨标煤；2013 年综合能耗 7232.63 吨标煤，与 2012 相比，洗衣机单台能耗下降了 6.63%；微波炉单台能耗下降了 30.92%；冰箱单台能耗下降了 39.46%；超额完成年初制定的单台能耗下降 5% 的年度目标。

为了加强对公司的能源管理，公司三个厂区指定专人每日定时对总水表、总电表进行抄表记录，并上报工程技术部，以便发现问题及时处理。2013 年，公司通过与阳光电源反复论证，决定采用合同能源管理模式，利用二工厂 1 号和 2 号厂房的屋顶开展光伏系统发电项目。初步估算本光伏电站年均上网电量为 283 万 kWh，光伏电站 25 年累计发电量约为：7070 万 kWh，考虑到每年组件 2% 衰减，节约标准煤 5777.67t、减少 CO₂ 约 8666.50t、减少烟尘约 3928.81t、减少 SO₂ 约 433.33t、减少氮氧化物约 216.66t；具有巨大的社会环境效益。

二、节约资源

2013 年，公司继续优化调整内部组织结构，夯实管理基础，提高企业运营效率。企业信息化平台 ERP 系统全面上线，公司信息化建设迈入了一个新的发展阶段，公司逐步实现无纸化办公审批流程。公司每年都会确定环保培训目标，制定培训计划，开展全员环境保护培训，提高员工的环境保护意识。公司加强日常用水用电管理，开展节水节电宣传，提升能源使用效率，减少和杜绝浪费，提升产出效率。

此外，公司还与重要相关方签定了环保职安协议，对其为本公司提供的产品、活动和服务过程，要求必须遵守环境职业健康安全法律法规和标准，对其加强环境职业健康安全意识与影响，共同持续地促进环境保护和职业健康安全。公司在

每年的世界环境日，均组织了环保知识有奖竞猜问答活动，从趣味竞猜中感受环保的重要性，掌握了各类环保知识，宣传了企业环保理念。2013 年公司各部门管理费用持续降低，全年实现采购和技术降本 1 亿元，实现管理提升。

三、高新技术的使用

行业家电技术正向“健康、节能、环保、智能化”方向发展，以核心零部件技术升级换代为引领，其中，白色家电的变频化是目前家电技术升级的核心之一。相比普通洗衣机，变频洗衣机节约洗衣粉用量一半以上，节水 20% 以上，节电 35% 以上，降低噪音 5 分贝以上。

公司是国内唯一自主研发变频控制系统核心技术的企业，连续多年获得中国变频洗衣机领导品牌。2013 年公司生产变频电机 200 万台，除公司洗衣机变频化需要外，还向国内外客户提供了几十万台变频电机及控制系统产品，有力促进了行业技术升级及产业结构调整。

2013 年公司变频洗衣机销量突破 100 万台，占国内直流变频洗衣机总量的 40% 以上。公司新建的冰箱产品全部为一级能耗节能环保型，原料选材均为环保无污染型，公司已研发出变频压缩机电机，将联合国内其他厂家率先研发出变频压缩机整机，逐渐广泛应用于冰箱、空调等产品。公司产品全部通过了 Rohs 认证。公司多年来连续荣获“合肥市环保守法企业”、合肥市、高新区“绿色企业”。

社会评价

2013 年度主要社会荣誉：

荣誉名称	颁发单位
全国轻工行业先进集体	中国轻工业联合会
市“五一”劳动奖章	市总工会
全国外商投资优秀企业	省外商投资企业协会
变频洗衣机领导品牌	国家电网
安徽省企业百强	省企业联合会
合肥市 50 强	市企业联合会
市首届“绿色企业”称号	市委市政府
首届品牌故事演讲比赛八强	中国质量协会
安徽省卓越绩效奖	省质监局
年度影响中国领军品牌	中国广告主协会
中国企业社会责任杰出企业	新华网

2014 年展望

2014 年是公司面向国际化、继续深化改革的关键年，公司将继续推进落实各项社会责任，强化社会责任体系建设，坚持“为员工谋幸福、为社会做贡献”的价值观，力求以优质的产品和一流的服务回报社会，积极承担履行社会责任、关注环境、热心公益事业，树立广受尊重的企业公民形象，为促进地方经济繁荣、社会和谐发展作出更大的贡献。

2014 年，公司将重点围绕以下项目开展工作：

1、坚持“变革、融合、提升、突破”的年度经营方针，积极做好公司再融资及与惠而浦公司的整合工作，坚持营销、技术、品牌、管理等创新工作，实现销售收入 67 亿元，净利润 4 亿元的年度目标。

2、把“品质最优先”作为一个永恒的主题，将品质意识渗透到所有领域的最末端。利用覆盖产品开发全过程的 DR 系统，从体系上运用市场不良的反馈信息，将其有效地反映到新产品上，建构螺旋式循环的质量提高架构。

3、强化内控管理，完善危机管理。遵守法律法规，认识预测商业惯例的风险，并规避这些风险。强化信息安全，对规定、福利和劳务管理进行完善和扩充。

4、进一步加强预算管理，争取利益最大化；选择和集中经营资源，从事有声有色的事业运营。建构安全管理体系，从组织上明确责任，全员参与。

5、坚持品牌战略和产品战略，不断获得消费者的支持和信赖，确立广受欢迎的品牌形象。

展望 2014 年，公司将围绕“变革创新，超越自我，向卓越一流的国际化企业迈进”年度方针和“变革、融合、提升、突破”的年度口号，进一步解放思想，勇于变革，坚持企业效益与社会效益并重，通过加大科技研发力度，与国际一流企业开展战略合作，加强国内外市场开拓，进一步促进国家和社会的共同健康发展，持续成为中国洗衣机行业领军企业。同时，公司将秉承社会责任的根本，继续在股东及债权人保护、职工权益保护、供应商、客户及消费者权益保护、环境保护、社会公益事业等方面坚持不懈的努力！

合肥荣事达三洋电器股份有限公司董事会

二〇一四年三月二十四日